

KK

5,1 X 2,7 X 1,9 M



AUTOKATOS

GARAGETÄLT

ID: 10141274



Kokoamisohje

Monteringsanvisningar



FIN Kramfors autokatos väliaikaissuojaukseen

Lue käyttö- ja kasausohjeet huolellisesti ennen käyttöä ja noudata kaikkia annettuja ohjeita. Säilytä ohjeet myöhempää tarvetta varten.

- » Tuote koostuu kahdesta paketista (172 x 19x 14 cm ja 95 x 38 x 16 cm).
- » Pakettien yhteispaino: 51,50 kg
- » Pressun kangas vahvaa 500 g/m² PVC:tä
- » Putkien halkaisijat Ø 18 mm (katto-osuus) ja Ø 24 mm (lisätuet)
- » Pressu on yhtenäinen, etuosan ovi vetoketjulla, takaosa umpinainen
- » Katoksen koko 5,1 x 2,7 x 1,9 m (P x L x K)
- » Oviaukon sisäänajokorkeus 1,6 m

Tämä tuote on tarkoitettu ajoneuvon, veneen, ruohonleikkurin ym. väliaikaiseen säilytykseen ja niiden suojaamiseksi esimerkiksi auringolta ja kevyiltä vesi- ja lumisateilta.



TURVALLISUUSOHJEET

- Riittävän tuuletuksen aikaansaamiseksi autokatoksen pressun alahelmojen ja maan väliin kuuluu jäädä tuuletusrako.
- Varmistu autokatoksen oikeanlaisesta kiinnityksestä alustan vaatimalla tavalla.
- Pystytä autokatos tasaiselle ja vakaalle alustalle.
- Älä pystytä autokatosta räystäiden tai sellaisten rakennelmien alle, josta voi pudota suuria vesimääriä, lunta tai jäätä autokatoksen päälle. Valittu sijainti ei saa myöskään olla tuulisella alueella.
- Älä pystytä autokatosta sähköjohtojen läheisyyteen.
- Runkoputkiin ei saa ripustaa roikkumaan mitään esineitä. Runkoa ei saa lisärasittaa, eikä rungon rakennetta muunnella.
- Pressutallin sisällä ei saa käyttää eikä käsitellä mitään palavia aineita. Älä sytytä tulta tallin sisällä. Hitsaaminen tallissa on kielletty. Älä käytä lämmittimiä tallin sisällä.
- Älä säilytä palavia nesteitä autokatoksessa.
- Ankkuroi autokatos huolellisesti kiinni maahan.
- Varmistu, että autokatos on pystytetty huolellisesti ja ohjeiden mukaisesti, ja se on tukevasti ankkuroitu maahan kiinni. Romahtanut autokatos voi aiheuttaa omaisuusvahinkoja, henkilövahinkoja tai jopa kuoleman.
- Älä ylikiristä pressua, hihnoja tai ankkureita.
- Puhdista autokatoksen päälle kertynyt lumi välittömästi ulkoapäin esim. pehmeällä harjalla. Älä käytä teräväreunaisia työkaluja, kuten lumentyönnintä lumen pudottamiseen, ettei pressuun tule reikiä.
- Takuu ei kata lumikuormasta aiheutuneita vaurioita.
- Myyjä / maahantuojaja ei vastaa lumen, sateen tai myrskyn aiheuttamista vahingoista.
- Mikäli alueellesi on ennustettu huonoa säätä tai voimakasta tuulta, suosittelemme irrottamaan pressun ja varastoimaan sen.
- Lapset joiden ikä on 8 vuotta tai yli ja henkilöt, joilla on rajoitettu fyysinen, aistinvarainen, henkinen ominaisuus tai kokemuksen ja tiedon puute saavat käyttää tätä tuotetta ainoastaan, jos heitä valvotaan ja heitä on opastettu tuotteen turvalliseen käyttöön ja he ymmärtävät tuotteen käytössä esiintyvät vaarat. Lapset eivät saa leikkiä tuotteella. Lapset eivät saa suorittaa puhdistamista ja käyttäjän huoltotoimenpiteitä ilman valvontaa.

SV Kramfors garagetält för tillfälligt skydd

Läs bruks- och monteringsanvisningarna noggrant före användning och följ alla instruktioner som ges. Spara bruksanvisningen för framtida referens.

- » Produkten består av två förpackningar (172 x 19 x 14 cm ja 95 x 38 x 16 cm).
- » Totalvikt på förpackningar: 51,50 kg
- » Tyget på presenningen är kraftigt 500 g/m² PVC
- » Rördiametrar Ø 18 mm (taksektion) och Ø 24 mm (extra stöd)
- » Presenningen är enhetlig, ytterdörren har dragkedja, baksidan är stängd
- » Garagetält storlek 5,1 x 2,7 x 1,9 m (L x B x H)
- » Ingångshöjd på dörröppningen 1,6 m

Denna produkt är avsedd för tillfällig förvaring av fordon, båt, gräsklippare etc. och för att skydda dem mot exempelvis sol och lätt regn och snö.



SÄKERHETSANVISNINGAR

- För att ge tillräcklig ventilation måste ett ventilationsavstånd lämnas mellan garagetält presenningens underkant och marken.
- Se till att garagetält är korrekt fastsatt som krävs av plattformen.
- Placera garagetält på ett plant och stabilt underlag.
- Placera inte garagetält under takfot eller strukturer där stora mängder vatten, snö eller is kan falla ner på garagetält. Den valda platsen får inte heller vara i ett blåsig område.
- Placera inte biltaket nära elkablar.
- Häng inga föremål på ramröret. Ramen får inte utsättas för ytterligare spänning och ramens struktur får inte modifieras.
- Inga brandfarliga ämnen får användas eller hanteras i garagetält. Tänd inte eld i stallen. Svetsning i stallen är förbjuden. Använd inte värmare i garagetält.
- Förvara inte brandfarliga vätskor i garagetält.
- Förankra garagetält försiktigt i marken.
- Se till att garagetält är uppförd noggrant och enligt instruktionerna och är säkert förankrad i marken. En kollapsad garagetält kan orsaka egendomsskador, personskador eller till och med dödsfall.
- Dra inte åt presenningen, remmar eller ankare för hårt.
- Rengör omedelbart snön som samlats på garagetält från utsidan, t ex med en mjuk borste. Använd inte verktyg med vassa kanter, såsom en snöskjutare, för att tappa snö för att förhindra hål i presenningen.
- Garantin täcker inte skador orsakade av snölast.
- Säljaren/importören ansvarar inte för skador orsakade av snö, regn eller storm.
- Om dåligt väder eller stark vind förutsägs för ditt område rekommenderar vi att du tar bort presenningen och förvarar den.
- Barn som är 8 år eller äldre och personer med nedsatt fysisk, sensorisk eller psykisk förmåga, eller med bristande erfarenhet och kunskaper om enheten, får endast använda enheten om deras användning övervakas eller de har instruerats om säker användning och förstår farorna hos enheten. Barn ska inte leka med enheten. Rengöring och underhåll av enheten ska inte överlåtas till barn utan tillsyn.

Kokoamisohje / Monteringsanvisning

- Ennen kokoamista, tarkista että kaikki osat ovat pakkauksessa. Tarkista, että kaikki osat ovat ehjiä, eikä niissä ole kuljetusvaurioita. Kasaamiseen tarvitaan vähintään 2 aikuista. /

Innan montering, kontrollera att alla delar finns i förpackningen. Kontrollera att alla delar är hela och fria från fraktskador. Minst 2 vuxna behövs för montering.

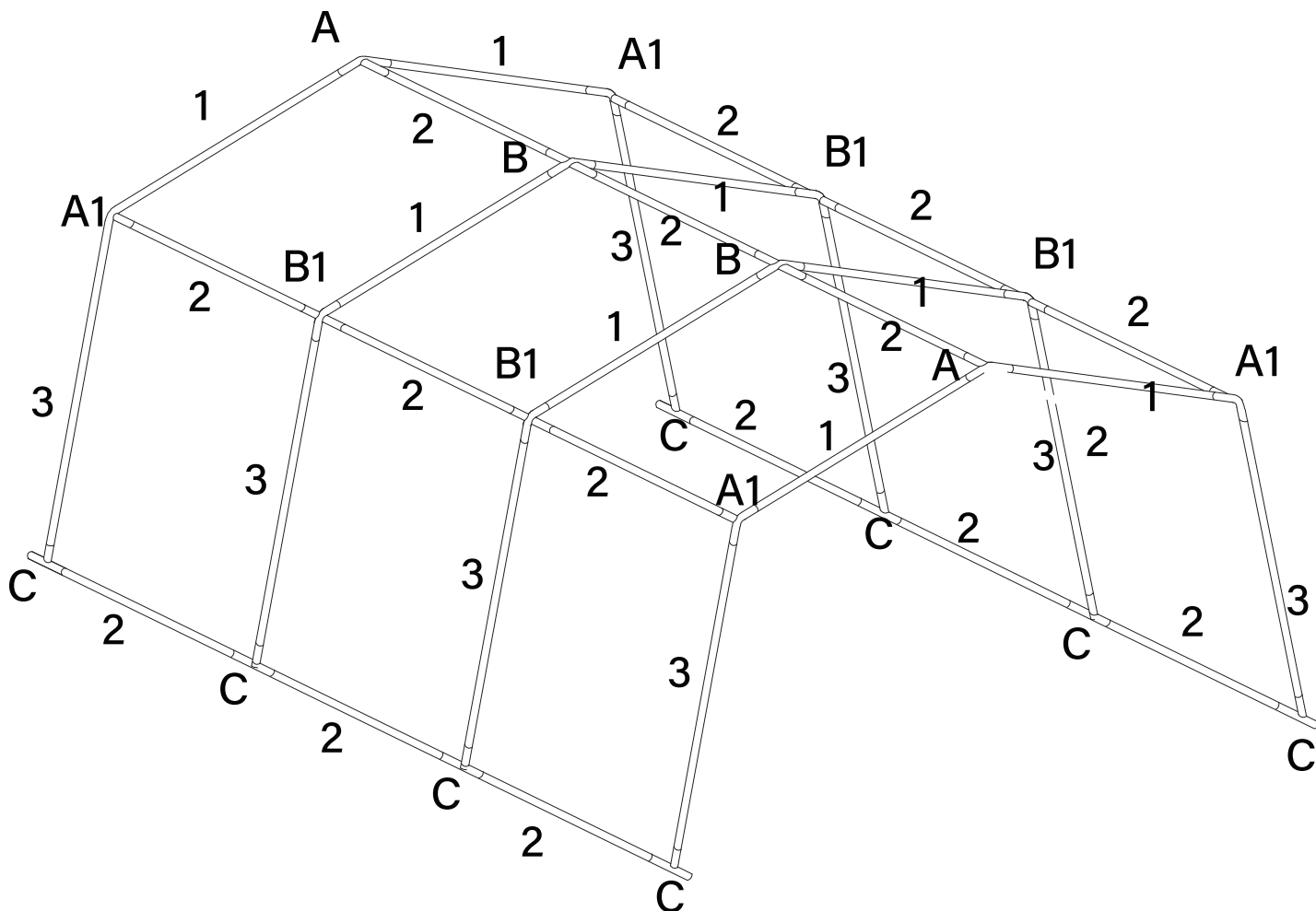

Osaluettelo / dellista

1#		8 kpl/st
2#		15 kpl/st
3#		8 kpl/st
4#		2 kpl/st
4A#		2 kpl/st
4B#		2 kpl/st
A		2 kpl/st

A1		4 kpl/st
B		2 kpl/st
B1		4 kpl/st
C		8 kpl/st
D		1 kpl/st
E		12 kpl/st
F		8 kpl/st

1.

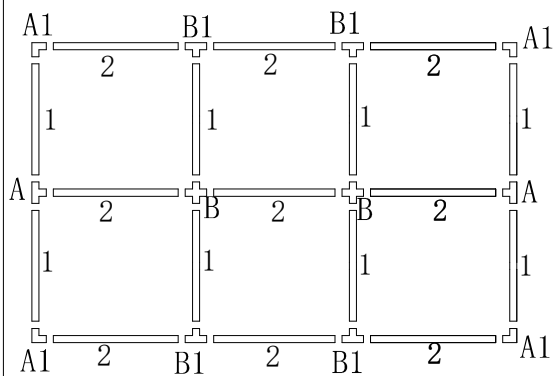

2.

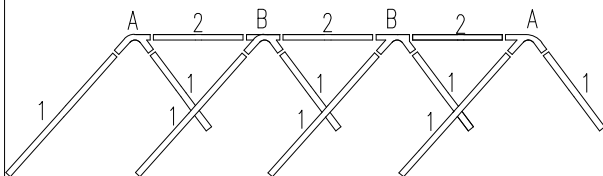

3.

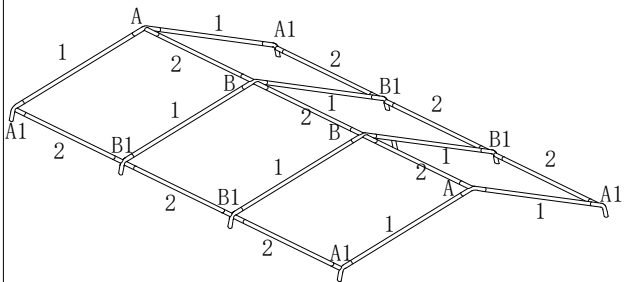

4.

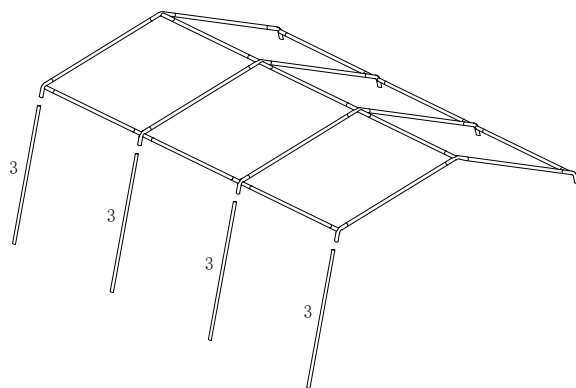

5.

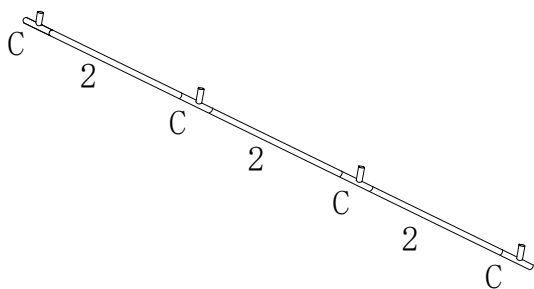

6.

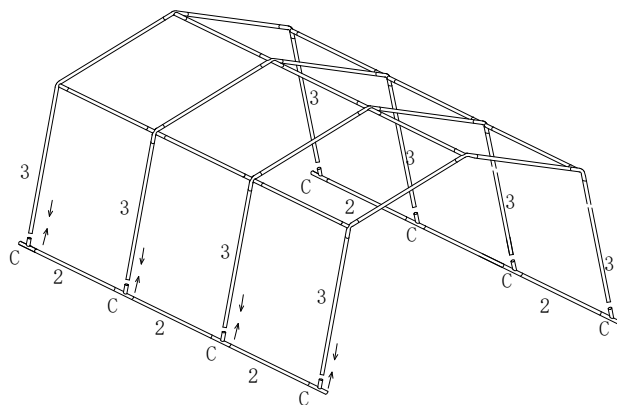

7.

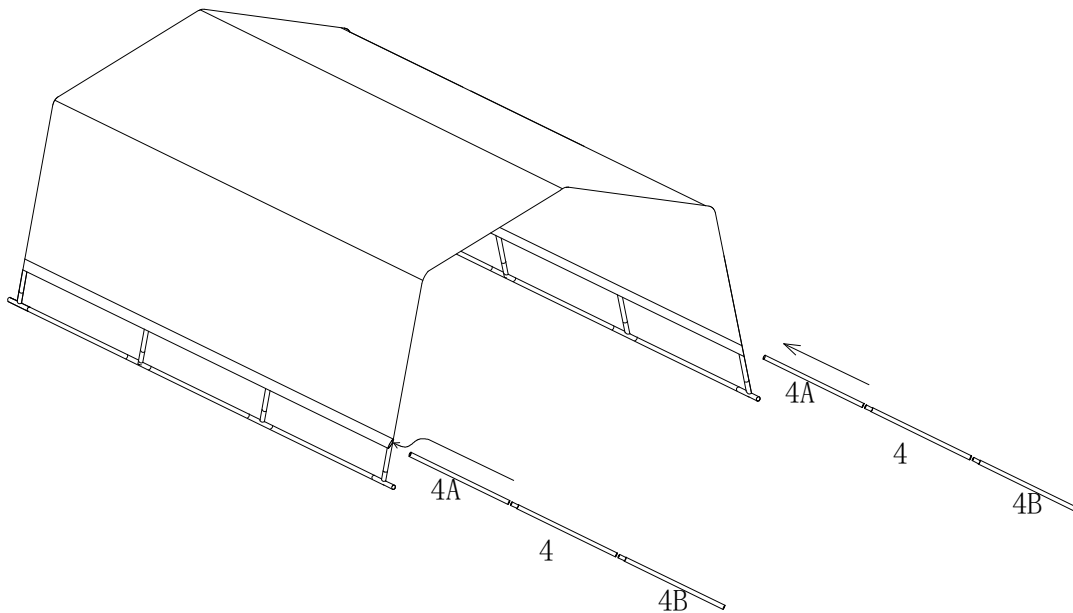

8.

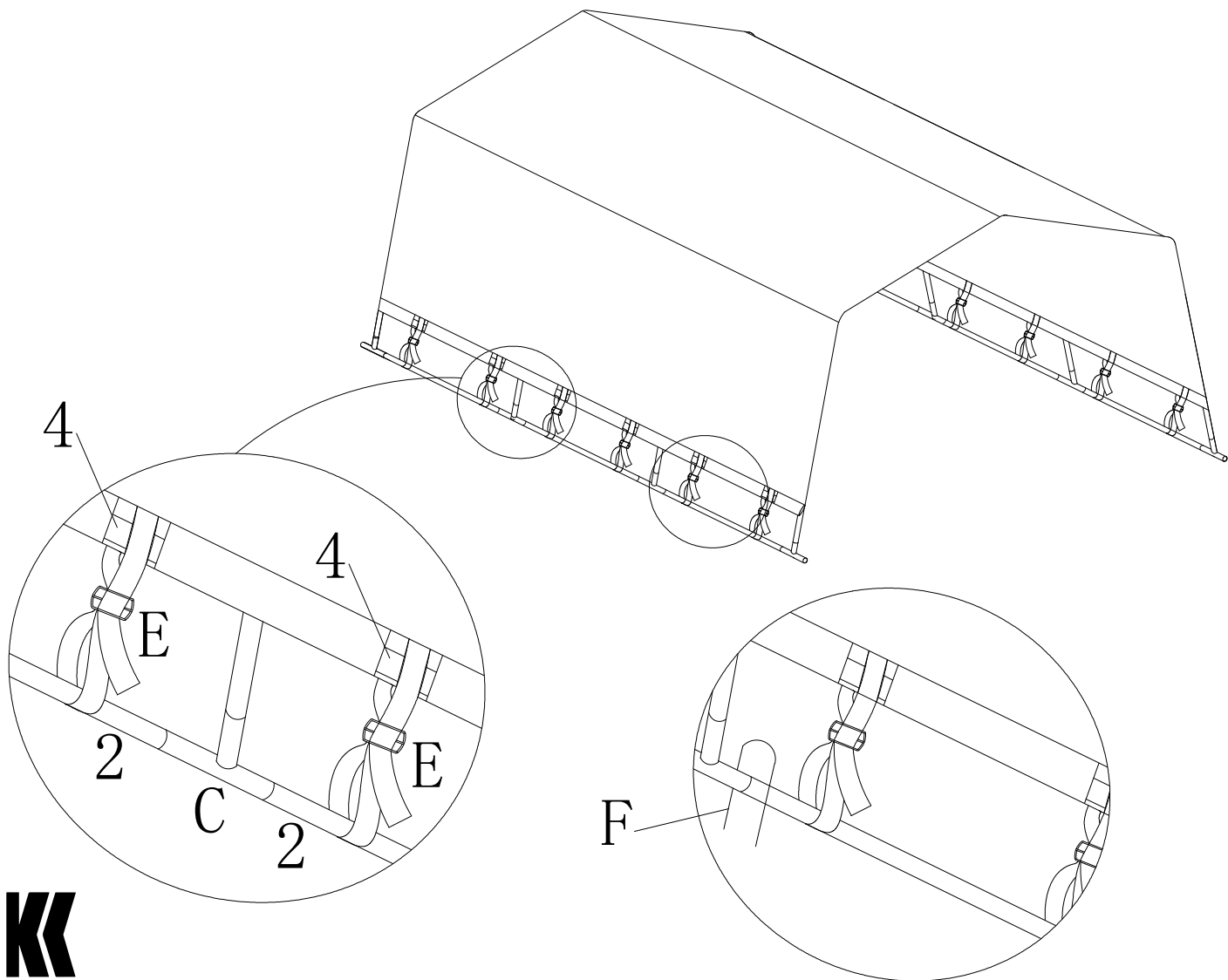

Rungon ankkurointi



Tärkeää!

Autokatos on ankkuroitava äärimmäisen tukevasti kiinni maahan, jolla varmistetaan että se pysyy paikallaan vaihtelevissa sääolosuhteissa, eikä runko pääse vääntymään.

- Ennen pressun asennusta, autokatoksen runko tulee ankkuroida huolellisesti ja tukevasti maahan. Kiinnitys autokatoksen alle jäävän materiaalin mukaan. Mikäli maaperä on kivinen, tulee maahan tehdä tarvittaessa reiät ankkurointia varten.

Förankring av garagetälts ram



Viktig!

Garagetält ska vara extremt stadigt förankrad i marken, vilket säkerställer att den håller sig på plats i varierande väderförhållanden och att ramen inte vrids.

- Innan du installerar presenningen måste garagetälts ram noggrant och säkert förankras i marken. Infästning enligt materialet under garagetält. Om jorden är stenig bör hål göras i marken för förankring vid behov.

