

EN User manual - Sawing trestle



CE RoHS



- » Read the instruction manual carefully before using the appliance and follow all given instructions. Save the instructions for further reference.
- » Lue käyttöohjeet huolellisesti ennen laitteen käyttöä ja noudata kaikkia annettuja ohjeita. Säilytä ohjeet myöhempää tarvetta varten.
- » Läs noggrant igenom bruksanvisningen innan du använder apparaten och följ alla angivna instruktioner. Spara instruktionerna för senare behov.

Introduction

Thank you for choosing a Norrköping product. We wish you safe and pleasant operation with this device.

By reading these instructions carefully, you will get the maximum benefit from your new log saw.

The user is responsible for the safe use of the device. It is essential that the user reads and understands all operating and safety instructions before installing and using the device.

Special safety precautions must be followed when using the device to avoid personal injury and material damage. For this reason, read these operating and safety instructions carefully.

Keep these instructions in a safe place so that the information is always available. If you give the device to another person, also provide these operating and safety instructions with it.

We accept no liability for accidents or damage caused by failure to follow these operating and safety instructions.

Parts List

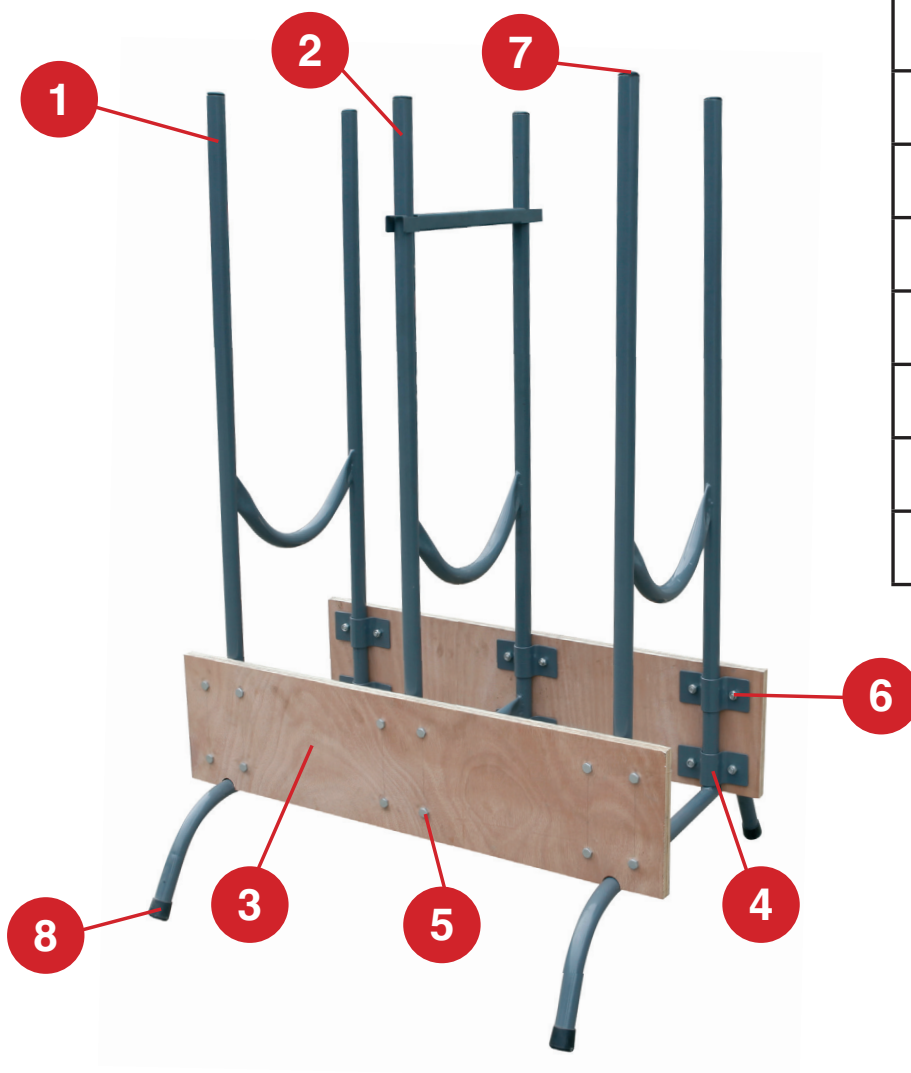

No.	Product	pcs
1	End frame	2
2	Middle frame	1
3	Side plate	2
4	Side plate bracket	12
5	Bolt M8 × 30 mm	24
6	Nut M8	24
7	Tube	6
8	Plastic plug	4

Technical Specifications

Maximum capacity	150 kg
Product dimensions	830 × 710 × 1155 mm
Frame tube thickness	25 × 1.0 mm
Frame material	Powder-coated metal frame
Anti-sinking protection	Fixed in the center frame

Safety

- Use the sawhorse only on a flat and stable surface.
- Make sure the chainsaw bar is long enough.
- Do not use machines for sawing that are not approved according to applicable regulations.
- Do not operate the device under the influence of drugs, alcohol, or medication that may impair your performance.
- Check the functions and correct installation of the sawhorse and the cutting equipment before starting work.
- Check the condition of the sawhorse before each use. Do not work with a damaged sawhorse.
- Never work with a faulty or blunt cutting tool.
- Do not overload the sawhorse.
- Stand firmly on a stable surface while working.
- Use the sawhorse only for cutting wood.
- Do not make any modifications to the sawhorse.
- Always use appropriate protective equipment and personal protective gear while working.
- Do not allow children or bystanders in the work area.
- Never allow inexperienced persons to operate machines or tools unless they have read and understood the operating instructions.
- Always work with extra caution.
- The side plates on the sawhorse are designed to prevent the saw from hitting the ground and causing serious personal injury.
- Store the sawhorse protected from rain, moisture, and UV radiation.
- Make sure the side plates are properly attached to the tubes.
- The sawhorse must not be used as a ladder or scaffold.
- Always be aware of falling logs and maintain a safe distance from the sawhorse.

Recycling



This symbol indicates that this device must not be disposed of with household waste in any EU country. To avoid environmental and health hazards, the device must be recycled properly so that its materials can be reused as efficiently as possible. When you need to dispose of a used device, please use the appropriate recycling and collection services.

Manufactured for

Tamforce Group, Pakkalankuja 6, 01510 Vantaa, Finland
asiakaspalvelu@puuilo.fi

FI Käyttöohje - Sahapukki



CE RoHS



- » Lue käyttöohjeet huolellisesti ennen laitteen käyttöä ja noudata kaikkia annettuja ohjeita. Säilytä ohjeet myöhempää tarvetta varten.
- » Läs noggrant igenom bruksanvisningen innan du använder apparaten och följ alla angivna instruktioner. Spara instruktionerna för senare behov.
- » Read the instruction manual carefully before using the appliance and follow all given instructions. Save the instructions for further reference.

Johdanto

Kiitos kun valitsit Norrköping-tuotteen. Toivotamme sinulle turvallista ja miellyttävää työskentelyä laitteen parissa!

Lukemalla käyttöohjeet huolellisesti, saat uudesta klapisirkkelistä suurimman mahdollisen hyödyn.

Käyttäjä on vastuussa laitteen turvallisesta käytöstä. On ehdottoman tärkeää että käyttäjä lukee ja ymmärtää kaikki käyttö- ja turvallisuusohjeet ennen laitteen asennusta ja käyttöä.

Laitetta käytettäessä on noudatettava erityisiä turvallisuusvaroitonia, jotta vältetään loukkaantuminen ja aineelliset vahingot. Tästä syystä lue nämä käyttöohjeet / turvallisuusohjeet huolellisesti.

Pidä nämä ohjeet turvallisessa paikassa niin, että tiedot ovat aina käytettävissä. Jos luovutat laitteen muille henkilöille, luovuta mukana nämä käyttöohjeet / turvallisuusohjeet.

Emme ota vastuuta onnettomuuksista tai vahingoista, jotka aiheutuvat näiden käyttöohjeiden ja turvallisuusohjeiden noudattamatta jättämisestä.

Osaluettelo

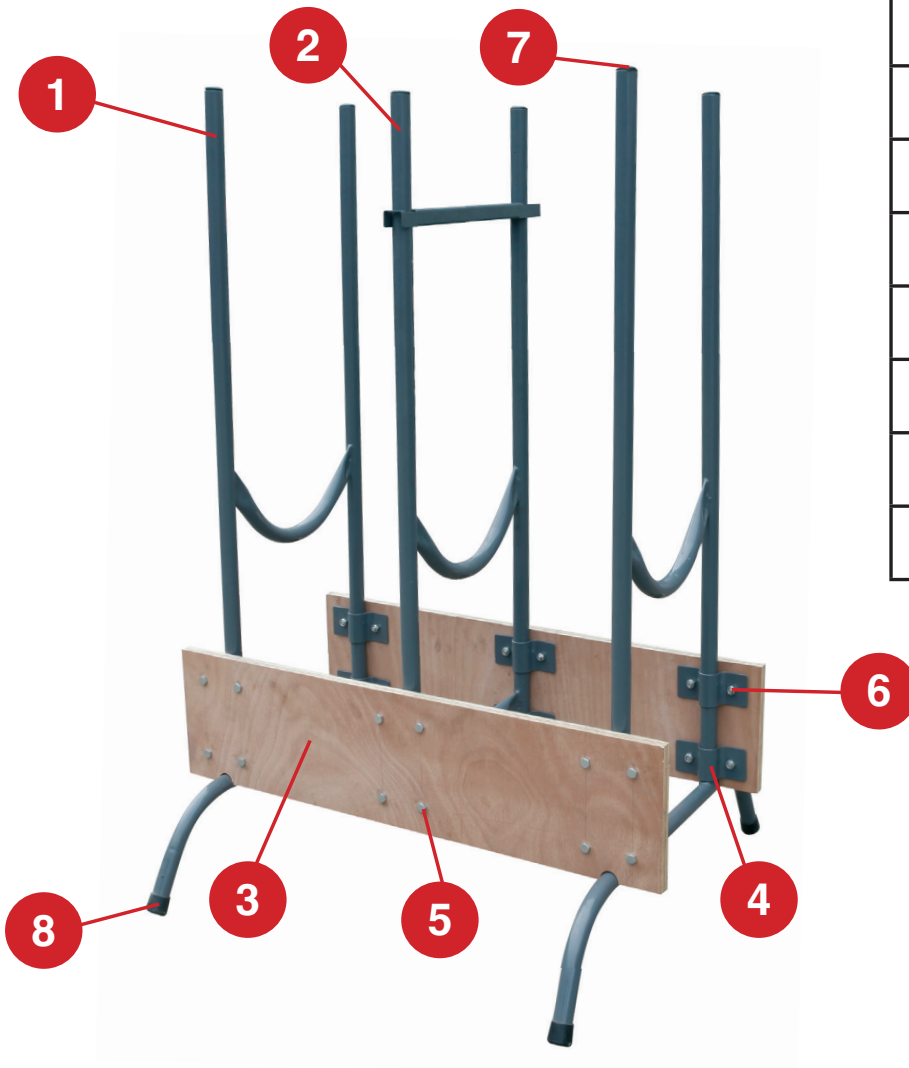

No	Tuote	kpl
1	Päätyrunko	2
2	Keskirunko	1
3	Reunalevy	2
4	Reunalevyn kiinnike	12
5	Pultti M8x30mm	24
6	Mutteri M8	24
7	Tulppa	6
8	Muovitulppa	4

Tekniset tiedot

Max kapasiteetti	150kg
Tuotteen mitat	830 x 710 x 1155 mm
Runkoputkien vahvuus	25 x 1.0 mm
Rungon materiaali	Pulverimaalattu metallirunko
Sinkoutumissuoja	Kiinteä keskirungossa

Turvallisuus

- Käytä sahapukkia vain tasaisella ja tukevalla alustalla.
- Varmista, että ketjusahan terä on riittävän pitkä.
- Älä käytä sahaamiseen koneita, jotka eivät ole hyväksytyjä voimassa olevien määräysten mukaisesti.
- Älä käytä laitetta huumausaineiden, alkoholin tai suorituskykyäsi alentavien lääkeaineiden vaikutuksen alaisena.
- Tarkista sahapukin ja sahauslaitteen toiminnot ja oikeat asennukset ennen töiden aloittamista.
- Tarkista sahapukin kunto ennen sen jokaista käyttökertaa. Viottuneella sahapukilla ei saa työskennellä.
- Älä koskaan työskentele viallisella tai tylsällä sahauslaitteella.
- Älä ylikuormita sahapukkia
- Seiso tukevasti tasaisella alustalla kun työskentelet.
- Käytä sahapukkia vain puiden sahaukseen.
- Älä tee sahapukkiin minkäänlaisia muutoksia.
- Käytä työskennellessäsi asiaan kuuluvia turvavaatteita ja henkilösuojaimia.
- Älä päästä lapsia tai sivullisia työskentelyalueelle.
- Älä koskaan anna kokemattomien käyttää konetta tai työkaluja ilman, että he ovat tutustuneet käyttöohjeeseen.
- Työskentele aina erityistä varovaisuutta noudattaen.
- Sahapukissa olevat reunalevyt on tarkoitettu suojaamaan ettei saha pääse osumaan maahan ja aiheuttaisi näin vakavia henkilövahinkoja.
- Säilytä sahapukki sateelta, kosteudelta ja UV-säteiltä suojassa.
- Varmista, että reunalevyt on kiinnitetty kunnolla putkiin kiinni.
- Sahapukkia ei saa käyttää tikkaina tai telineenä.
- Huomioi aina putoavat halot ja säilytä riittävä turvaetäisyys sahapukkiin.

Kierrätys



Tämä merkki osoittaa, että tätä laitetta ei saa hävittää talousjätteen mukana missään EU-maassa. Ympäristö- ja terveyshaittojen välttämiseksi on laite kierrätettävä asianmukaisesti, jotta materiaaleja voidaan kierrättää mahdollisimman hyvin. Kun haluat hävittää käytetyn laitteen, käytä siihen tarkoitettuja kierrätys- ja keräyspalveluita.

Valmistuttaja

Tamforce Group, Pakkalankuja 6, 01510 Vantaa, Finland
asiakaspalvelu@puuilo.fi

SE Bruksanvisning - Sågbock



CE RoHS



- » Lue käyttöohjeet huolellisesti ennen laitteen käyttöä ja noudata kaikkia annettuja ohjeita. Säilytä ohjeet myöhempää tarvetta varten.
- » Läs noggrant igenom bruksanvisningen innan du använder apparaten och följ alla angivna instruktioner. Spara instruktionerna för senare behov.
- » Read the instruction manual carefully before using the appliance and follow all given instructions. Save the instructions for further reference.

Inledning

Tack för att du valde en Norrköping-produkt. Vi önskar dig säkert och bekvämt arbete med enheten! Genom att noga läsa igenom bruksanvisningen får du maximal nytta av din nya sågbock.

Användaren ansvarar för säker användning av enheten. Det är absolut nödvändigt att användaren läser och förstår alla bruks- och säkerhetsanvisningar innan han eller hon installerar och använder enheten.

När man använder enheten måste man följa särskilda säkerhetsåtgärder för att undvika personskada och materiella skador. Läs därför noga igenom dessa bruksanvisningar/säkerhetsanvisningar.

Spara dessa anvisningar på en säker plats så att de alltid är tillgängliga. Om du överlåter enheten till andra personer bör du även överlåta dessa bruks- och säkerhetsanvisningarna.

Vi kan inte acceptera något ansvar för skador på person eller utrustning som uppstått på grund av att man inte beaktat dessa bruks- och säkerhetsanvisningar.

Delar

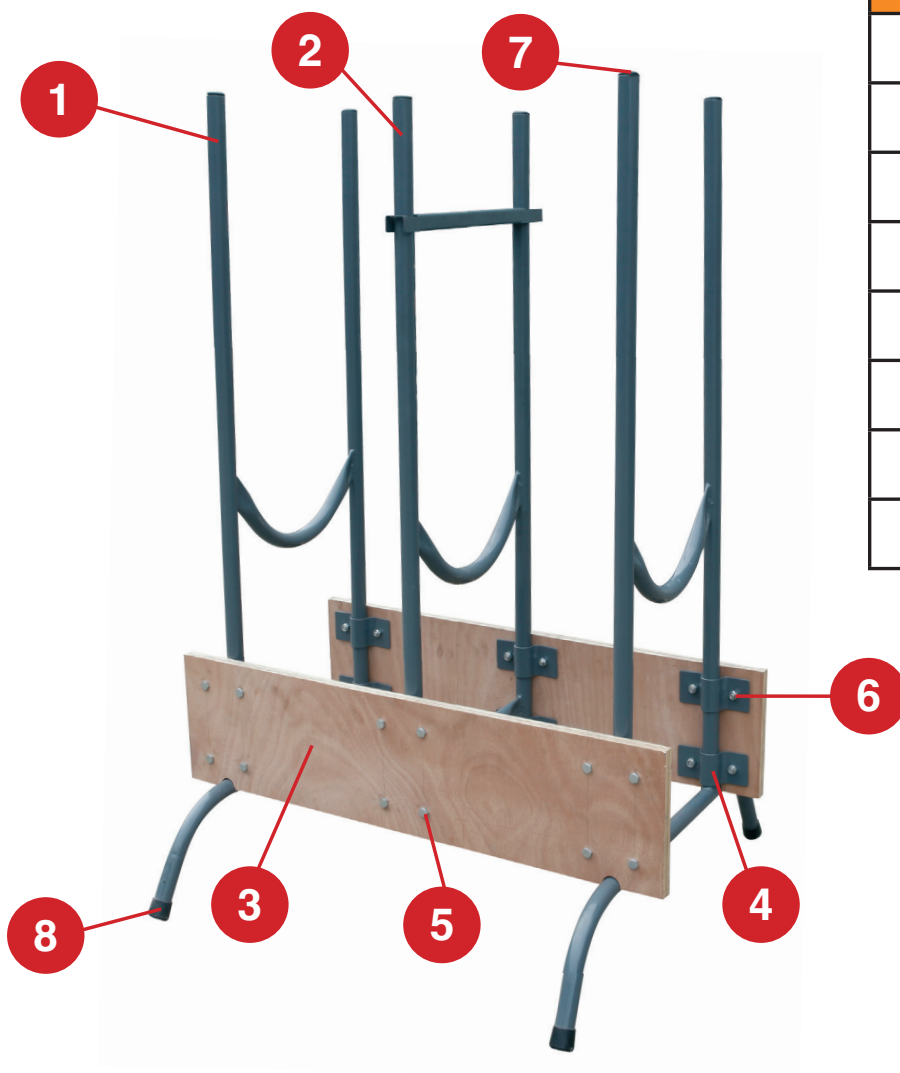

No	Tuote	kpl
1	Ändram	2
2	Mittram	1
3	Skyddsplatta	2
4	Fästanordning	12
5	Bult M8x30mm	24
6	Mutter M8	24
7	Plugg	6
8	Plastplugg	4

Tekniska data

Max kapacitet	150 kg
Produktmått	830 x 710 x 1155 mm
Stommens hållfasthet	25 x 1.0 mm
Stommens material	Pulverlackerad metallstomme
Utkastningsskydd	Fast i mittramen

Säkerhetsanvisningar

- Använd sågbocken endast på ett plant och stabilt underlag.
- Såga inte med maskiner som inte är godkända i enlighet med de relevanta förordningarna.
- Använd inte produkten då du är påverkad av alkohol, narkotiska medel eller läkemedel.
- Kontrollera att sågbockens och sågmaskinens funktioner samt justeringar är i skick innan du börjar arbeta.
- Kontrollera att sågbocken är hel och i skick före varje användningsgång. Använd aldrig en sågbock som är sönder eller har fått skador.
- Använd aldrig en sågmaskin som är sönder eller ovass.
- Överbelasta inte sågbocken, dess max. kapacitet är 150 kg.
- Stå stadigt på ett plant underlag då du arbetar.
- Använd sågbocken endast vid sågning av trä och trävara.
- Gör inga ändringar på sågbocken.
- Använd relevant skyddsutrustning då du arbetar med sågbocken.
- Se till att barn eller utomstående inte är närvarande medan du arbetar med sågbocken.
- Personer som inte har bekantat sig med bruks- och säkerhetsanvisningarna får inte använda sågbocken.
- Var alltid extra försiktig då du arbetar med sågbocken och sågmaskiner.
- Sågbockens skyddsplattor skyddar sågen från att falla ner på marken och på så sätt hindrar allvarliga personskador.
- Förvara sågbocken i skydd från regn, fukt och UV-strålar.
- Säkerställ att skyddplattorna är fastmonterade ordentligt i metallstommen.
- Sågbocken får inte användas som stege eller ställning.
- Ta i beaktande fallande ved och träbitar samt kom ihåg att hålla tillräcklig skyddsavstånd.

Återvinning



Denna symbol visar att apparaten inte får kasseras tillsammans med hushållsavfall i något EU-land. För att undvika miljö- och hälsorisker ska produkten återvinnas på ett korrekt sätt så att materialet kan återvinnas så effektivt som möjligt. När du vill kassera en använd produkt, använd avsedda återvinnings- och insamlingstjänster.

Tillverkad för

Tamforce Group, Pakkalankuja 6, 01510 Vantaa, Finland
asiakaspalvelu@puuilo.fi