



SCR-2010MK2

denver.eu

03/2025



FR  
Cet appareil,  
ses accessoires  
et ses batteries  
sont recyclables

À DÉPOSER  
EN MAGASIN

À DÉPOSER  
EN DÉCHÈTERIE

OU

Points de collecte sur [www.quefairemesdechets.fr](http://www.quefairemesdechets.fr)  
Privilégiez la réparation ou le don de votre appareil !

## **Turvallisuusohjeet**

Lue turvallisuusohjeet huolellisesti ennen tuotteen ensimmäistä käyttökertaa ja säilytä ohjeet myöhempiä tarpeita varten.

1. Tämä tuote ei ole lelu. Pidä se poissa lasten ulottuvilta.
2. Älä käytä sekaisin uusia ja vanhoja paristoja tai erityyppisiä paristoja. Poista paristot, kun laite on pois käytöstä pidemmän aikaa. Tarkista paristojen napaisuus (+/-), kun laitat ne tuotteeseen. Väärin asettaminen voi aiheuttaa räjähdyksen. Paristot eivät sisälly.
3. Pidä laite poissa lasten ja lemmikkieläinten ulottuvilta, jotta vältät niiden pureskelun ja nielemisen.
4. Suojaa korvasi, kun käytät SOS-sireeniä, voimakas ääni voi vioittaa kuuloa.
5. Älä katso suoraan LED-valoon. Äläkä osoita LED-valoa suoraan henkilön kasvoihin tai silmiin. Voimakkaaseen LED-valoon katsominen pitkän aikaa voi vioittaa näkökykyä.
6. Tuotteen käyttö- ja varastointilämpötila on -10 celsiusasteen ja +60 celsiusasteen välillä. Tämän lämpötila-alueen alittaminen tai ylittäminen voi vaikuttaa toimintaan.
7. Älä koskaan avaa tuotetta. Vain pätevät henkilöt saavat korjata tai huoltaa laitetta.
8. Ei saa altistaa kuumuudelle, vedelle tai kosteudelle.
9. Suojaa korvasi kovalta äänenvoimakkuudelta. Kovat äänenvoimakkuudet voivat vahingoittaa korvasi ja aiheuttaa kuulonmenetyksen.
10. Laite ei ole vedenpitävä. Jos laitteeseen pääsee vettä tai vieraita esineitä, seurauksena voi olla tulipalo tai

sähköisku. Jos laitteeseen pääsee vettä tai vieraita esineitä, lopeta sen käyttö välittömästi.

11. Älä käytä muita kuin alkuperäisiä lisävarusteita tuotteen kanssa, koska muutoin tuote voi toimia epänormaalisti.
12. Tämä tuote ei tue yhdenmukaistettua latausta.

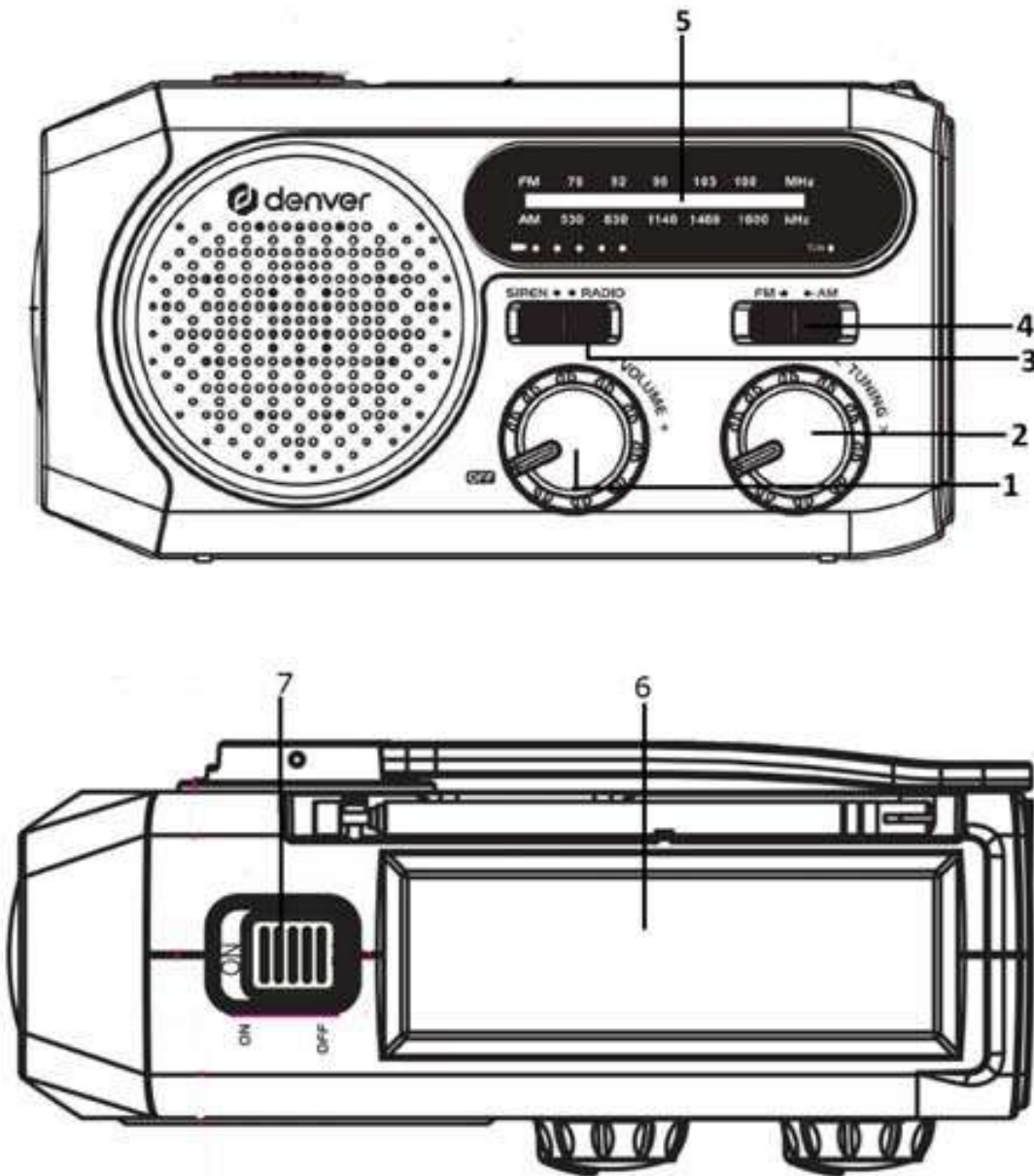

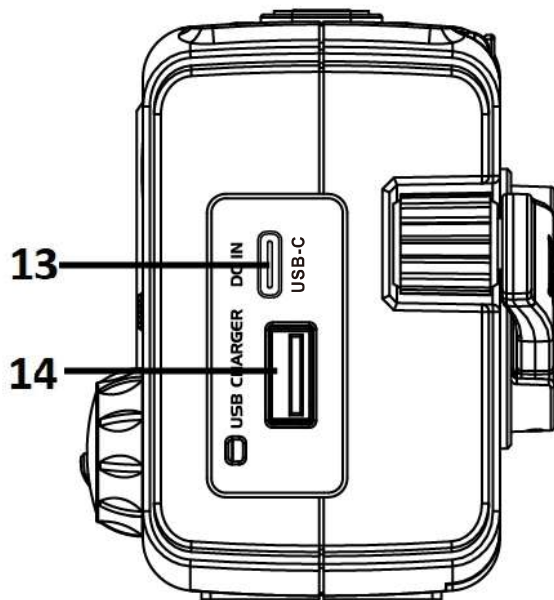
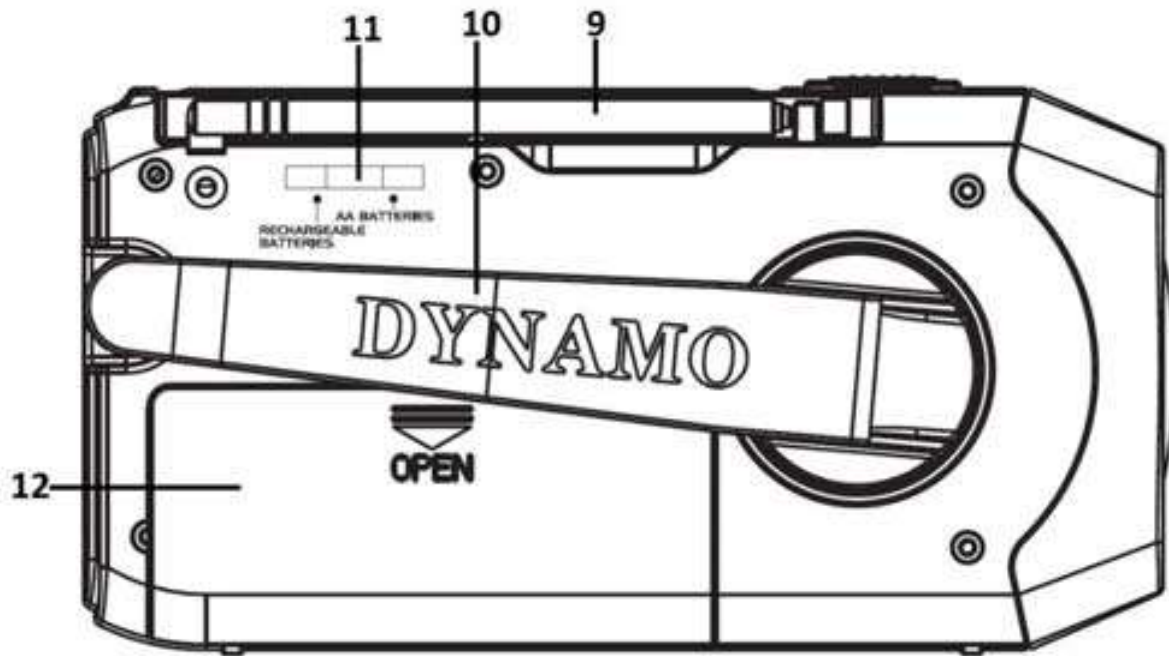

1. Virran/äänenvoimakkuuden nuppi	9. FM-antenni
2. Viritysnuppi	10. Dynamon käsikampi
3. Sireeni-/radio-kytkin	11. Pariston/akun valitsin
4. AM/FM-kytkin	12. Akkulokeron kansi
5. Kanava-asteikko	13. USB-C tuloliitäntä
6. Aurinkopaneeli	14. USB-A lähtö
7. LED-valon kytkin	
8. LED-valo	

## **Virransyöttö**

DC 4,5 V: AAA/LR03 1,5 V paristo 3 kpl (eivät sisälly mukaan) tai litiumioniakku 3,7 V/2000 mAh (sisältyy mukaan)

## **Mukana toimitettavat lisävarusteet**

USB-latausjohto

## **Radiokäyttö**

1. Avaa paristo-/akkulokero liu'uttamalla sen kantta

alaspäin. Aseta 3 kpl AAA/LR03-paristoa paristokoteloon kotelon sisäpuolella merkityn napaisuuden mukaisesti.

2. Kierrä virta-/äänenvoimakkuusnuppia myötäpäivään kytkemään radio päälle, kuulet napsahduksen, ja säädä äänenvoimakkuutta.
3. Aseta AM/FM-kytkin haluamallesi radiotaajuusalueelle.
4. Vedä FM-antenni kokonaan ulos parhaan lähetyksen saamiseksi.
5. Kierrä viritysnuppia löytääksesi haluamasi radiokanavan, näet radiotaajuuden asteikossa.
6. Virityksen merkkivalo syttyy, kun radiosignaali vastaanotetaan.

## **SOS-toiminto**

Aseta sireeni-/radio-kytkin asentoon "Siren" SOS-ääntä varten.

Hälytys soi yhdessä välkkyvän LED-valon kanssa.

## **LED-valo**

Kytke taskulamppu päälle vaihtamalla LED-valon kytkin ON-asentoon.

## Litiumioniakun lataaminen

Aseta pariston/akun valitsin asentoon "RECHARGEABLE BATTERIES", kytke radio ja LED-valo pois päältä.

1. Akku ladataan aurinkovoimalla asettamalla aurinkopaneeli suoraan auringonvaloon. Voi kestää jopa 50+ tuntia ladata akku täyteen, sääoloista riippuen.
2. Akku ladataan käsikammen avulla taittamalla kahva auki yksikön takaa ja kiertämällä myötäpäivään 3–5 minuuttia akun aktivoimiseksi, sitten kiertämällä kahvaa jatkuvasti 130–150 RPM nopeudella akun lataamiseksi.
3. Ladattavaa akkua voi ladata DC-tulolla, Liitä mukana toimitetun USB-latauskaapelin toinen pää seuraavaan laitteeseen DC-tulon USB-porttiin, liitä toinen pää USB-porttiin ja toinen pää AC/DC-sovittimeen tai ulkoiseen virtalähteeseen (5V 1A). kestää noin 4-5 tuntia ladata akku täyteen.  
Akun merkkivalo vilkkuu, kun laite on käynnissä ladataan.

Merkkivalossa on 4 valoa osoittamaan akun kapasiteetti:

1 valo = 3–25 %

2 valoa = 25–50 %

3 valoa = 50–75 %

4 valoa = 75–100 %

## **USB-lähtö matkapuhelimen latausta varten**

USB-lähtöä voidaan käyttää matkapuhelimen lataamiseen. Kytke latausjohdon toinen pää (USB Type-A) laitteen oikealla puolella olevaan USB-lähtöön ja toinen pää matkapuhelimeen.

**Huomautus: Käytä ainoastaan matkapuhelimesi mukana toimitettua alkuperäistä USB-latausjohtoa.**

### **Tekniset tiedot**

USB-lähtö: 5V 1000mA

LED-valo: 1 W/100 lm

#### **Varoitus!**

- Litiumakku sisällä!
- Tuotetta ei saa yrittää avata!
- Älä altista kuumuudelle, vedelle, kosteudelle tai suoralle auringonpaisteelle!
- Lataa vain tuotteen mukana toimitetulla alkuperäisellä laturilla!

Ota huomioon – kaikkia tuotteita voidaan muuttaa ilman erillistä ilmoitusta. Emme vastaa tämän käyttöoppaan virheistä tai puutteista.

KAIKKI OIKEUDET PIDÄTETÄÄN, COPYRIGHT DENVER A/S



denver.eu



FIN 7

Sähkö- ja elektroniikkalaitteet sekä niissä käytettävät paristot sisältävät materiaaleja, komponentteja ja aineita, jotka voivat olla vahingollisia terveydelle ja ympäristölle, jos jätemateriaalia (pois heitettävät sähkö- ja elektroniikkalaitteet sekä paristot) ei käsitellä asianmukaisesti.

Sähköinen ja elektroninen laite ja akku on merkitty roskakorilla, jonka yli on piirretty rasti, kuten yllä. Symboli kertoo, ettei sähkö- ja elektroniikkalaitteita tai paristoja saa hävittää kotitalousjätteen mukana, vaan ne on hävitettävä erikseen.

On tärkeää, että loppukäyttäjänä viet käytetyt paristot oikeaan keräyspaikkaan. Tällä tavoin voit varmistaa, että paristot kierrätetään lain mukaan, eivätkä ne vahingoita ympäristöä.

Kaikkiin kaupunkeihin on perustettu keräyspisteitä, joihin sähkö- ja elektroniikkalaitteet sekä paristot voidaan viedä maksutta edelleen toimitettaviksi kierrätysasemille tai muihin keräyspisteisiin tai ne voidaan kerätä suoraan kotoa. Lisätietoja saat kuntasi tekniseltä osastolta.

Denver A/S vakuuttaa, että radiolaitetyyppi SCR-2010MK2 on direktiivin 2014/53/EU mukainen. EU-vaatimustenmukaisuusvakuutuksen täysimittainen teksti on saatavilla seuraavassa osoitteessa:[denver.eu](http://denver.eu), napsauta hakukuvaketta verkkosivuston yläreunassa. Kirjoita mallinumero: SCR-2010MK2. Siirry nyt tuotesivulle, RED-direktiivi näkyy latausten/muiden latausten alla.

Käyttötaajuusalue: FM 88-108MHz, AM 530-1620KHz

Maks. lähtöteho: 5W

**DENVER A/S**

**Omega 5A, SPairing ooften**

**DK-8382 Hinnerup**

**Tanska**

**[www.facebook.com/denver.eu](http://www.facebook.com/denver.eu)**

# Contact

**Main contact point: [contact.hq@denver.eu](mailto:contact.hq@denver.eu)**

## Nordics

**Headquarter**  
Denver A/S  
Omega 5A, Soeften  
DK-8382 Hinnerup  
Denmark

Phone: **+45 86 22 61 00**  
(Push "1" for support)

E-Mail  
For technical questions, please write to:  
**[support.hq@denver.eu](mailto:support.hq@denver.eu)**

For all other questions please write to:  
**[contact.hq@denver.eu](mailto:contact.hq@denver.eu)**

---

## Benelux

**DENVER BENELUX B.V.**  
Barwoutswaarder 13C+D  
3449 HE Woerden  
The Netherlands

Phone: **0900-3437623**  
E-Mail: **[support.nl@denver.eu](mailto:support.nl@denver.eu)**

---

## Spain/Portugal

**DENVER SPAIN S.A**  
Ronda Augustes y Louis Lumiere, nº 23 – nave 16  
Parque Tecnológico  
46980 PATERNA  
Valencia (Spain)

**Spain**  
Phone: **+34 960 046 883**  
Mail: **[support.es@denver.eu](mailto:support.es@denver.eu)**

**Portugal:**  
Phone: **+35 1255 240 294**  
E-Mail: **[denver.service@satfiel.com](mailto:denver.service@satfiel.com)**

---

## Germany

**Denver Germany GmbH Service**  
Max-Emanuel-Str. 4  
94036 Passau

Phone: **+49 851 379 369 40**

E-Mail  
**[support.de@denver.eu](mailto:support.de@denver.eu)**

**Fairfixx GmbH**  
Repair and service  
Rudolf-Diesel-Str. 3 TOR 2  
53859 Niederkassel

(for TV, E-Mobility/Hoverboards/Balanceboards,  
Smartphones & Tablets)

Phone: **+49 851 379 369 69**  
E-Mail: **[denver@fairfixx.de](mailto:denver@fairfixx.de)**

---

## Austria

Lurf Premium Service GmbH  
Deutschstrasse 1  
1230 Wien

Phone: **+43 1 904 3085**  
E-Mail: **[denver@lurfservice.at](mailto:denver@lurfservice.at)**

---

## Poland

**LetMeRepair Poland sp. z o.o.**

ul. Częstochowska 140  
62-800 Kalisz

Phone: **62 75 38 092**  
E-Mail: **[denver-service@letmerepair.pl](mailto:denver-service@letmerepair.pl)**

Godziny pracy: 8 – 18 (poniedziałek – piątek)

---

If your country is not listed above,  
please write an email to  
[support@denver.eu](mailto:support@denver.eu)



Denver A/S  
Omega 5A, Soeften  
DK-8382 Hinnerup  
Denmark

[denver.eu](http://denver.eu)  
[facebook.com/denver.eu](https://facebook.com/denver.eu)

