



PYYHEKUIVAIN 130W

10764



KÄYTTÖOHJEET

1. Johdanto

Tämä ohje koskee 10764 -mallin pyyhekuivainta, joka on tarkoitettu kotitalouskäyttöön kylpyhuoneissa ja kodinhoitotiloissa. Noudata ohjetta tarkasti turvallisen käytön varmistamiseksi.

2. Tuotteen kuvaus

Tuotenimi: Pyyhekuivain 130W

Toimintaperiaate: Sähkökäyttöinen lämmitettävä kuivain pyyhkeiden tai vaatteiden kuivaamiseen

Tekniset tiedot

- Käyttöjännite: 220–240 V / 50 Hz
- Nimellisteho: 130 W
- Paino: 2,20 kg
- Materiaali: Alumiini
- IP-luokitus: IP22
- Virtajohto: 1,5 m, Suko-pistokkeella

3. Käyttötarkoitus

Laite on tarkoitettu ainoastaan vesipestävien tekstiilien kuivaamiseen kotitalouskäytössä.

4. Turvallisuusohjeet

- Vain sisäkäyttöön
- Laitetta ei saa peittää
- Älä käytä laitetta, jos johto tai laite on vaurioitunut
- Kytke vain maadoitettuun pistorasiaan
- Älä käytä märillä käsillä
- Asennuksen ja korjaukset saa tehdä vain pätevä sähköasentaja
- Älä asenna suoraan pistorasian alapuolelle
- Älä käytä jatkojohtoja tai jakorasioita
- Sijoita vähintään 600 mm päähän kylpyammeesta tai suihkusta.
- Älä käytä ulkotiloissa tai kosteissa tiloissa ilman asianmukaista suojausta.
- Älä anna lasten leikkiä tuotteella. Laite ei ole lelu.
- Varmista, että kytkimet eivät ole ulottuvilla kylvyssä tai suihkussa oleville henkilöille.
- Tätä laitetta voivat käyttää 8 vuotta täyttäneet lapset ja henkilöt, joilla on fyysisiä aistillisia tai henkisiä rajoitteita, vain jos heitä on opastettu turvallisessa käytössä.

5. Pakkauksen sisältö

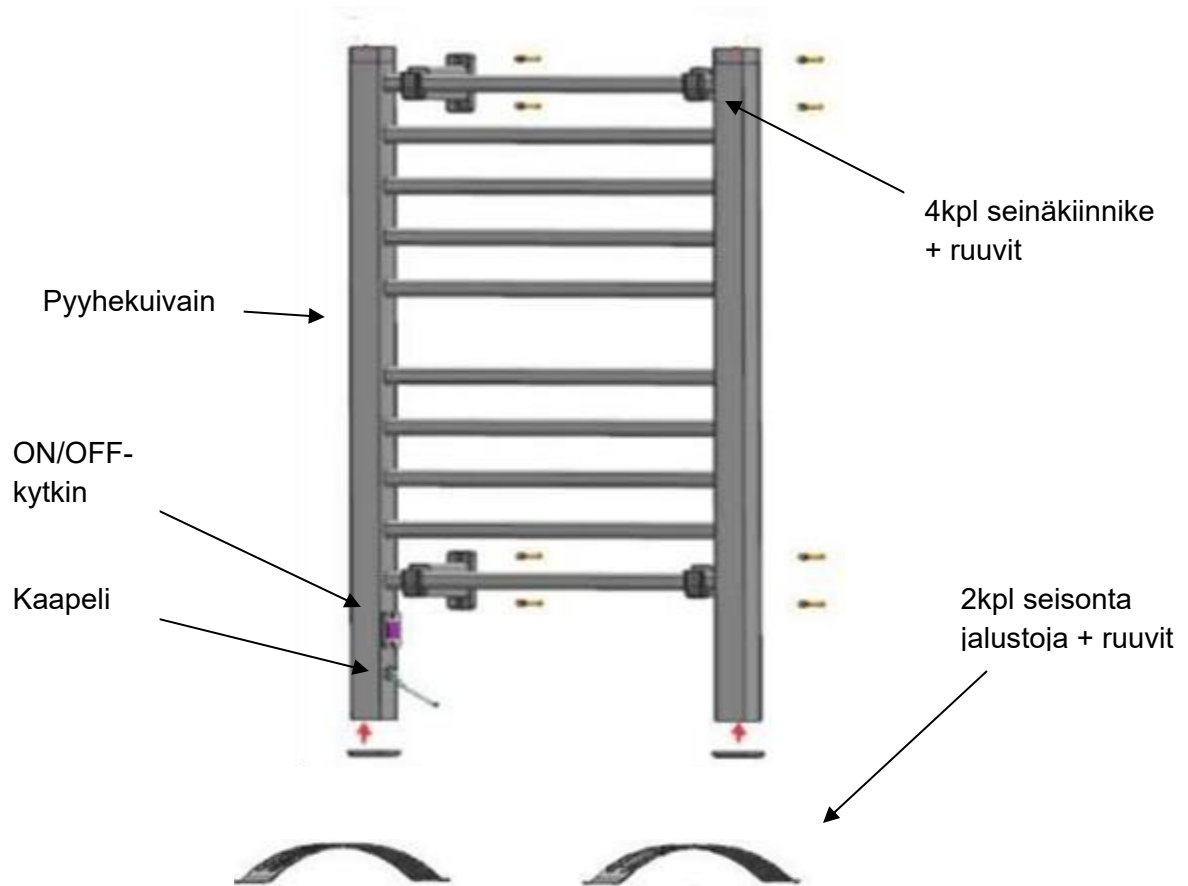

- Pyyhekuivain
- 2kpl jalustoja lattiaversiota varten
- Kiinnitystarvikkeet seinäasennukseen
- Käyttöohje

6. Asennus ja käyttöönotto

Vaihtoehto 1: Vapaasti seisova asennus

Kiinnitä seisona jalustat tuotteeseen mukana tulleilla ruuveilla. Aseta kuivain tasaiselle alustalle. Varmista, että laite seisoo tukevasti jalustassaan.

Vaihtoehto 2: Seinään kiinnitys

Merkitse kiinnityspisteet seinään. Kiinnitä tuote seinään mukana tulleilla seinäkiinnikkeillä.

HUOM! Alin lämpiävä tanko tulee olla vähintään 600 mm lattiasta.

7. Käyttö

Varmista, että asennus on tehty oikein. Aseta virtakytkin asentoon "0" (pois päältä). Liitä pistoke pistorasiaan. Kytke laite päälle painamalla kytkintä asentoon "1" (merkkivalo syttyy). Laite alkaa lämmittää.

8. Käytön aikaiset varotoimet

Käytä vain pystyasennossa. Älä peitä virtajohtoa matoilla tai muilla esineillä. Irrota pistoke pistorasiasta, kun laite ei ole käytössä.

9. Huolto ja puhdistus

Puhdista vain laitteen ollessa irrotettuna sähköverkosta ja jäähtyneenä. Älä upota veteen tai käytä liuottimia. Älä yritä korjata laitetta itse – ota yhteys jälleenmyyjään tai maahantuojan.

10. Vianetsintä

Ongelma: Laite ei lämpene

Mahdollinen syy: Ei virtaa

Ratkaisu: Tarkista pistoke ja kytkin

Ongelma: Merkkivalo ei syty

Mahdollinen syy: Poltin rikki / viallinen johto

Ratkaisu: Ota yhteys huoltoon

11. Hävittäminen ja kierrätys

Laitteiden ja paristojen hävittäminen eurooppalaisen direktiivin 2002/96/EY täytäntöönpanon jälkeen kansallisessa oikeusjärjestelmässä sovelletaan seuraavaa: Sähkö- ja elektroniikkalaitteita ei saa hävittää kotitalousjätteen seassa. Laki velvoittaa kuluttajia palauttamaan sähkö- ja elektroniikkalaitteet niiden käyttöiän lopussa tähän tarkoitukseen järjestettyihin julkisiin keräyspisteisiin tai myyntipisteeseen. Yksityiskohdat on määritetty kunkin maan kansallisessa laissa. Tämä tuotteeseen, käyttöoppaaseen tai pakkaukseen merkitty symboli tarkoittaa, että tuotteeseen sovelletaan näitä säännöksiä. Kierrättämällä, materiaaleja uusiokäyttämällä tai muilla vanhojen laitteiden hyödyntämismenetelmillä autat edistämään ympäristönsuojelua.

12. Takuu- ja huoltotiedot

Tuotteen takuu on voimassa yhden vuoden ostopäivästä. Takuu kattaa materiaali- ja valmistusvirheet. Takuu ei ole voimassa, jos tuotetta käytetään muuhun kuin sen alkuperäiseen tarkoitukseen tai jos sitä käytetään kaupalliseen, ammatilliseen tai vuokrauskäyttöön. Takuu ei kata luonnonolosuhteiden aiheuttamia vahinkoja, normaalia kulumista, väärinkäytön aiheuttamia vaurioita tai virheellisestä säilytyksestä johtuvia vaurioita. Takuuasioissa ota yhteyttä jälleenmyyjään.

Blue Import BIM Oy, Hampuntie 12-14, 36220 Kangasala, Finland



HANDDUKSTORK 130 W

10764



INSTRUKTIONER

1

Dessa instruktioner gäller handdukstork 10764, som är avsedd för hemmabruk i badrum och tvättstugor. Följ instruktionerna noggrant för att säkerställa säker användning.

2. Produkt

Produktnamn: Handdukstork 130 W

Funktionsprincip: Elektrisk uppvärmd tork för torkning av handdukar eller kläder

Tekniska

- Driftspänning: 220–240 V / 50 Hz
- Effekt: 130 W
- Vikt: 2,20 kg
- Material: Aluminium
- IP-klassning: IP22
- Nätkabel: 1,5 m, med Suko-kontakt

3. Avsedd användning

Enheten är endast avsedd för torkning av vattentvättbara textilier i hushållsbruk.

4. Säkerhetsanvisningar

- Endast för inomhusbruk
- Täck inte över enheten
- Använd inte enheten om sladden eller enheten är skadad
- Anslut endast till ett jordat uttag
- Använd inte med våta händer
- Installation och reparationer får endast utföras av en behörig elektriker
- Installera inte direkt under ett eluttag
- Använd inte förlängningssladdar eller grenuttag.
- Placera minst 600 mm från badkar eller dusch.
- Använd inte utomhus eller i fuktiga utrymmen utan lämpligt skydd.
- Låt inte barn leka med produkten. Enheten är inte en leksak.
- Se till att strömbrytarna är utom räckhåll för personer som badar eller duchar.
- Denna enhet kan användas av barn över 8 år och personer med fysiska sensoriska eller mentala funktionsnedsättningar får endast använda denna enhet om de har fått instruktioner om säker användning.

5. Förpackningens innehåll

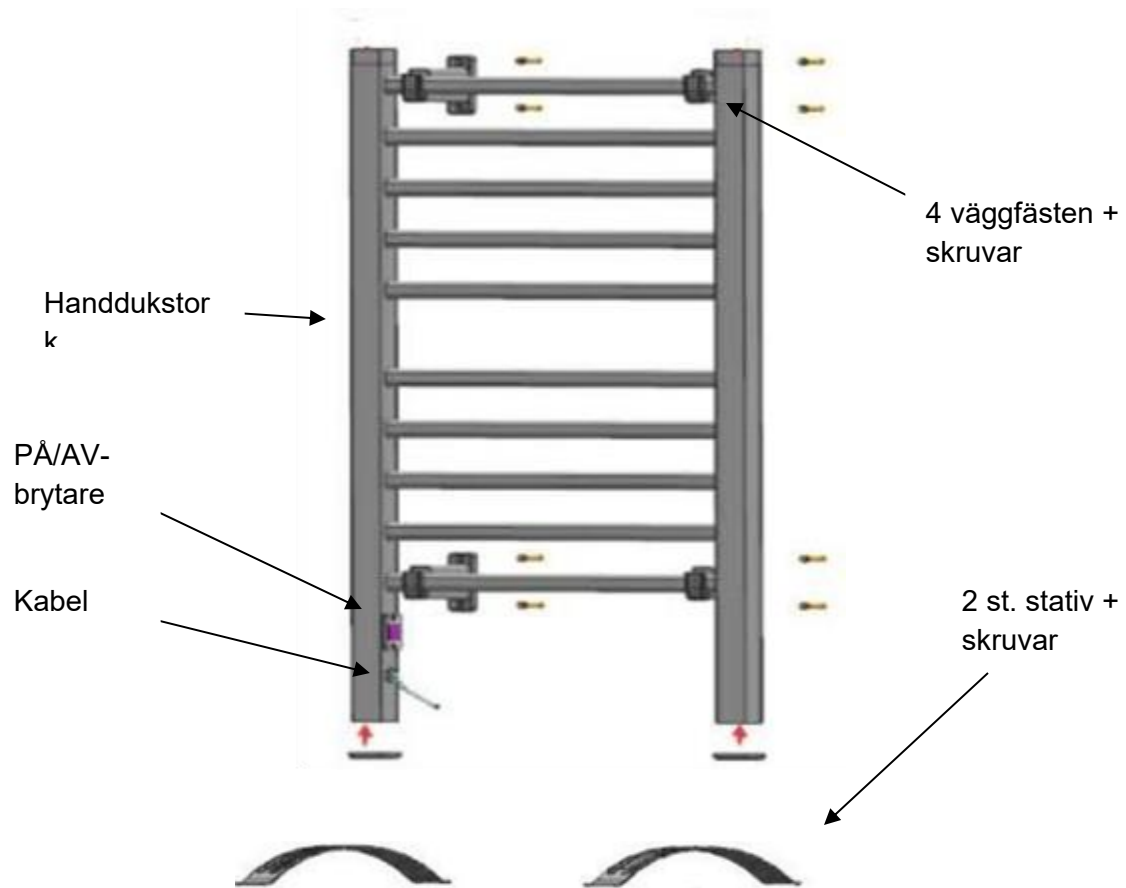

- Handdukstork
- 2 baser för golvversion
- Monteringsdetaljer för vägginstallation
- Användarhandbok

6. Installation och idrifttagning

Alternativ 1: Fristående installation

Fäst stativen på produkten med de medföljande skruvarna. Placera torktumblaren på en plan yta. Se till att apparaten står stadigt på sitt stativ.

Alternativ 2: Vägghontering

Markera monteringspunkterna på väggen. Fäst produkten på väggen med hjälp av de medföljande väggfästena.

OBS! Den nedersta värmelisten måste vara minst 600 mm från golvet.

7. Användning

Kontrollera att installationen har utförts korrekt. Ställ strömbrytaren i läge "0" (av). Anslut strömsladden till ett eluttag. Slå på enheten genom att trycka på strömbrytaren till läge "1" (indikatorlampan tänds). Enheten börjar värmas upp.

8. Försiktighetsåtgärder vid användning

Använd endast i upprätt läge. Täck inte över strömsladden med mattor eller andra föremål. Koppla ur enheten när den inte används.

9. Underhåll och rengöring

Rengör endast när enheten är fränkopplad från elnätet och har svalnat. Doppa inte i vatten och använd inte lösningsmedel. Försök inte reparera enheten själv – kontakta din återförsäljare eller importör.

10. Felsökning

Problem: Enheten värms inte upp

Möjlig orsak: Ingen ström

Lösning: Kontrollera kontakten och strömbrytaren

Problem: Indikatorlampan tänds inte

Möjlig orsak: Brännaren är trasig/felaktig kabel

Lösning: Kontakta kundtjänst

11. Avfallshantering och återvinning

Efter införandet av EU-direktiv 2002/96/EG gäller följande i det nationella rättssystemet: Elektrisk och elektronisk utrustning får inte kasseras tillsammans med hushållsavfall. Konsumenter är enligt lag skyldiga att lämna tillbaka elektrisk och elektronisk utrustning som nått slutet av sin livslängd till offentliga insamlingsställen eller försäljningsställen som inrättats för detta ändamål. Detaljerna anges i varje lands nationella lagstiftning. Denna symbol på produkten, i bruksanvisningen eller på förpackningen anger att dessa bestämmelser gäller för produkten. Genom att återvinna, återanvända material eller använda andra metoder för att avyttra gammal utrustning bidrar du till att skydda miljön.

12. Garanti- och serviceinformation

Produktgarantin gäller i ett år från inköpsdatumet.

Garantin täcker material- och tillverkningsfel. Garantin upphör att gälla om produkten används för andra ändamål än det ursprungliga syftet eller om den används för kommersiella, professionella eller uthyrningsändamål. Garantin täcker inte skador orsakade av naturliga förhållanden, normalt slitage, felaktig användning eller skador till följd av felaktig förvaring. För garantifrågor, vänligen kontakta din återförsäljare.

Blue Import BIM Ltd, Hampuntie 12-14, 36220 Kangasala, Finland



TOWEL DRYER 130W

10764



INSTRUCTIONS

1.

These instructions apply to the 10764 towel dryer, which is intended for domestic use in bathrooms and utility rooms. Follow the instructions carefully to ensure safe use.

2. Product description

Product name: Towel dryer 130W

Operating principle: Electric heated dryer for drying towels or clothes

Technical

- Operating voltage: 220–240 V / 50 Hz
- Power: 130 W
- Weight: 2.20 kg
- Material: Aluminum
- IP rating: IP22
- Power cord: 1.5 m, with Suko plug

3. Intended use

The device is intended solely for drying water-washable textiles in domestic use.

4. Safety instructions

- For indoor use only
- Do not cover the device
- Do not use the device if the cord or device is damaged
- Only connect to a grounded outlet
- Do not use with wet hands
- Installation and repairs may only be carried out by a qualified electrician
- Do not install directly below a power outlet
- Do not use extension cords or power strips
- Place at least 600 mm away from the bathtub or shower.
- Do not use outdoors or in damp areas without proper protection.
- Do not allow children to play with the product. The device is not a toy.
- Ensure that the switches are out of reach of persons in the bath or shower.
- This device can be used by children aged 8 years and above and persons with physical sensory or mental limitations may use this device only if they have been instructed in its safe use.

5. Package contents

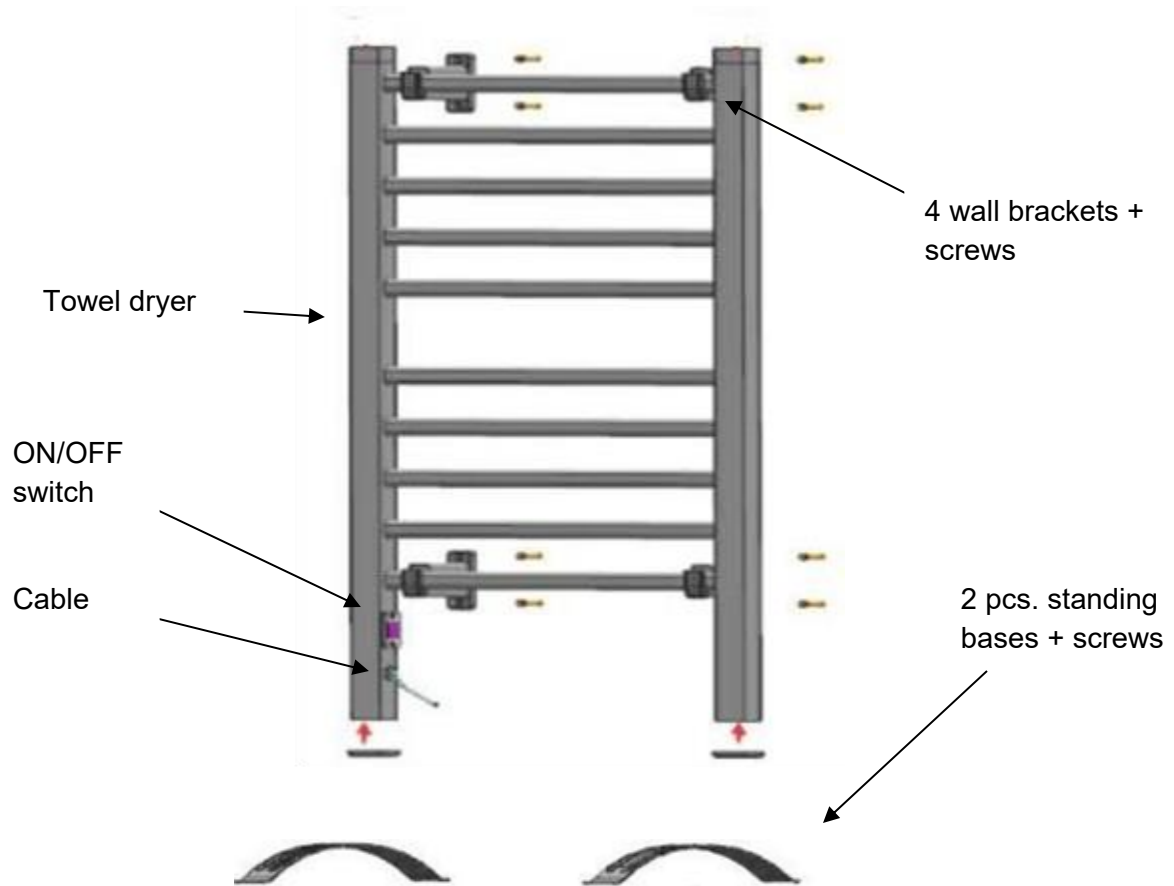

- Towel dryer
- 2 bases for floor version
- Mounting accessories for wall installation
- User manual

6. Installation and commissioning

Option 1: Free-standing installation

Attach the stands to the product using the screws provided. Place the dryer on a level surface. Make sure that the appliance stands firmly on its stand.

Option 2: Wall mounting

Mark the mounting points on the wall. Attach the product to the wall using the wall brackets supplied.

NOTE! The lowest heating bar must be at least 600 mm from the floor.

7. Use

Ensure that the installation has been carried out correctly. Set the power switch to position “0” (off). Plug the power cord into a power outlet. Turn on the device by pressing the switch to position “1” (the indicator light will turn on). The device will begin to heat up.

8. Precautions during use

Use only in an upright position. Do not cover the power cord with rugs or other objects. Unplug the device when not in use.

9. Maintenance and cleaning

Clean only when the device is disconnected from the mains and has cooled down. Do not immerse in water or use solvents. Do not attempt to repair the device yourself – contact your dealer or importer.

10. Troubleshooting

Problem: The device does not heat up

Possible cause: No power

Solution: Check the plug and switch

Problem: Indicator light does not come on

Possible cause: Burner broken/faulty cable

Solution: Contact customer service

11. Disposal and recycling

Following the implementation of European Directive 2002/96/EC, the following applies in the national legal system: Electrical and electronic equipment must not be disposed of with household waste. Consumers are required by law to return electrical and electronic equipment at the end of its useful life to public collection points or points of sale set up for this purpose. Details are specified in the national legislation of each country. This symbol on the product, user manual, or packaging indicates that these regulations apply to the product. By recycling, reusing materials, or using other methods to dispose of old equipment, you are helping to protect the environment.

12. Warranty and service information

The product warranty is valid for one year from the date of purchase. The warranty covers material and manufacturing defects. The warranty is void if the product is used for purposes other than its original purpose or if it is used for commercial, professional, or rental purposes. The warranty does not cover damage caused by natural conditions, normal wear and tear, misuse, or damage resulting from improper storage. For warranty issues, please contact your dealer.

Blue Import BIM Oy, Hampuntie 12-14, 36220 Kangasala, Finland



RÄTIKUKUIVATI 130 W

10764



KASUTUSJUHEND

1

Käesolevad juhised kehtivad käterätiku kuivati mudeli 10764 kohta, mis on mõeldud koduseks kasutamiseks vannitubades ja majapidamisruumides. Ohutu kasutamise tagamiseks järgige juhiseid hoolikalt.

2. Toode

Toote nimetus: Rätikukuivati 130 W

Tööpõhimõte: elektriline kuivati rätikute või riiete kuivatamiseks

Tehnilised

- Toitepinge: 220–240 V / 50 Hz
- Võimsus: 130 W
- Kaal: 2,20 kg
- Materjal: alumiinium
- IP-klass: IP22
- Toitekaabel: 1,5 m, Suko pistikuga

3. Kasutuseesmärk

Seade on mõeldud ainult veega pestavate tekstiilide kuivatamiseks kodus kasutuses.

4. Ohutusjuhised

- Ainult siseruumides kasutamiseks
- Seadet ei tohi katta
- Ärge kasutage seadet, kui juhe või seade on kahjustatud
- Ühendage ainult maandatud pistikupesaga
- Ärge kasutage märgade kätega
- Paigaldamine ja remont võib toimuda ainult kvalifitseeritud elektrik poolt
- Ärge paigaldage otse pistikupesa alla
- Ärge kasutage pikendusjuhtmeid ega pikendusjuhtmeid.
- Paigaldage vähemalt 600 mm kaugusele vannist või dušist.
- Ärge kasutage välitingimustes ega niisketes ruumides ilma nõuetekohase kaitseta.
- Ärge lubage lastel tootega mängida. Seade ei ole mänguasi.
- Veenduge, et lülitid on vannis või duši all olevate isikute käeulatuses väljas.
- Seda seadet võivad kasutada 8-aastased ja vanemad lapsed ning füüsilise puudega isikud
või vaimse puudega isikud võivad seda seadet kasutada ainult juhul, kui neile on antud juhised selle ohutu kasutamise kohta.

5. Pakendi sisu

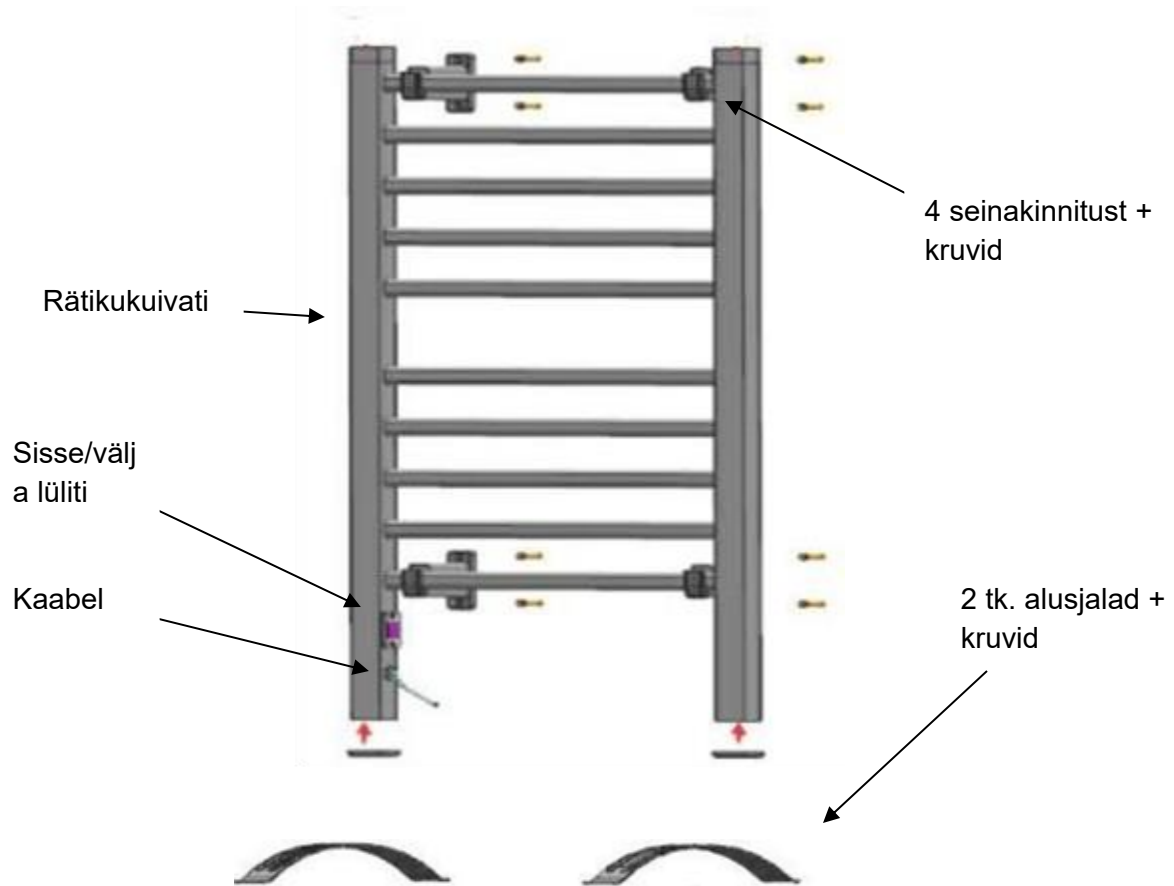

- Rätikukuivati
- 2 alust põrandaversioonile
- Seinale paigaldamise tarvikud
- Kasutusjuhend

6. Paigaldamine ja kasutuselevõtt

Variant 1: Vabalt seisva seadme paigaldamine

Kinnitage alused tootele kaasasolevate kruvidega. Asetage kuivati tasasele pinnale. Veenduge, et seade seisab alusel kindlalt.

Variant 2: seinale paigaldamine

Märkige seinale kinnituspunktid. Kinnitage toode seinale kaasasolevate seinakinnituste abil.

MÄRKUS! Madalaim küttekeha peab olema vähemalt 600 mm kaugusel põrandast.

7. Kasutamine

Veenduge, et paigaldus on tehtud õigesti. Seadke toitelüliti asendisse „0” (väljas). Ühendage toitejuhe voluvõrku. Lülitage seade sisse, lülitades lüliti asendisse „1” (indikaatorlamp süttib). Seade hakkab soojenema.

8. Kasutamise ettevaatusabinõud

Kasutage seadet ainult püstises asendis. Ärge katke toitekaablit vaipade või muude esemetega. Kui seade ei ole kasutusel, ühendage see voluvõrgust lahti.

9. Hooldus ja puhastamine

Puhastage seadet ainult siis, kui see on voluvõrgust lahti ühendatud ja jahtunud. Ärge kastke seadet vette ega kasutage lahusteid. Ärge üritage seadet ise parandada – võtke ühendust müüja või importijaga.

10. Rikkeid

Probleem: Seade ei kuumene

Võimalik põhjus: puudub toide

Lahendus: Kontrollige pistikupesaga ja lüliti

Probleem: Indikaatorlamp ei sütti

Võimalik põhjus: põletid on katki/kaabel on rikkis

Lahendus: võtke ühendust klienditeenindusega

11. Kõrvaldamine ja ringlussevõtt

Euroopa direktiivi 2002/96/EÜ rakendamise järel kehtib riiklikus õigussüsteemis järgmine: elektri- ja elektroonikaseadmeid ei tohi kõrvaldada koos olmejäätmetega. Tarbijad on seaduse järgi kohustatud elektri- ja elektroonikaseadmed nende kasutusaja lõppedes tagastama selleks otstarbeks loodud avaliku kogumispunktidesse või müügikohtadesse. Täpsemad üksikasjad on sätestatud iga riigi riiklikes õigusaktides. See sümbol tootel, kasutusjuhendis või pakendil näitab, et need eeskirjad kehtivad toote suhtes. Vanade seadmete ringlussevõtu, materjalide taaskasutamise või muude meetodite abil aitab te kaasa keskkonna kaitsmisele.

12. Garantii ja teenindusteave

Toote garantii kehtib ühe aasta jooksul alates ostukuupäevast. Garantii hõlmab materjali- ja tootmisvigu. Garantii kaotab kehtivuse, kui toodet kasutatakse muul kui algsel otstarbel või kui seda kasutatakse ärilisel, professionaalsel või rendi eesmärgil. Garantii ei hõlma looduslike tingimuste, normaalse kulumise, väärkasutuse või ebaõige ladustamise tagajärjel tekkinud kahjustusi. Garantii küsimuste korral pöörduge palun oma edasimüüja poole.

Blue Import BIM Oy, Hampuntie 12-14, 36220 Kangasala, Finland