



NORRKÖPING

PURE SCANDINAVIAN FOREST TECHNOLOGY

FIN Käyttö- ja kasausohje

Latuhöylä

Spårsläde

10160197



Mitat / Mått

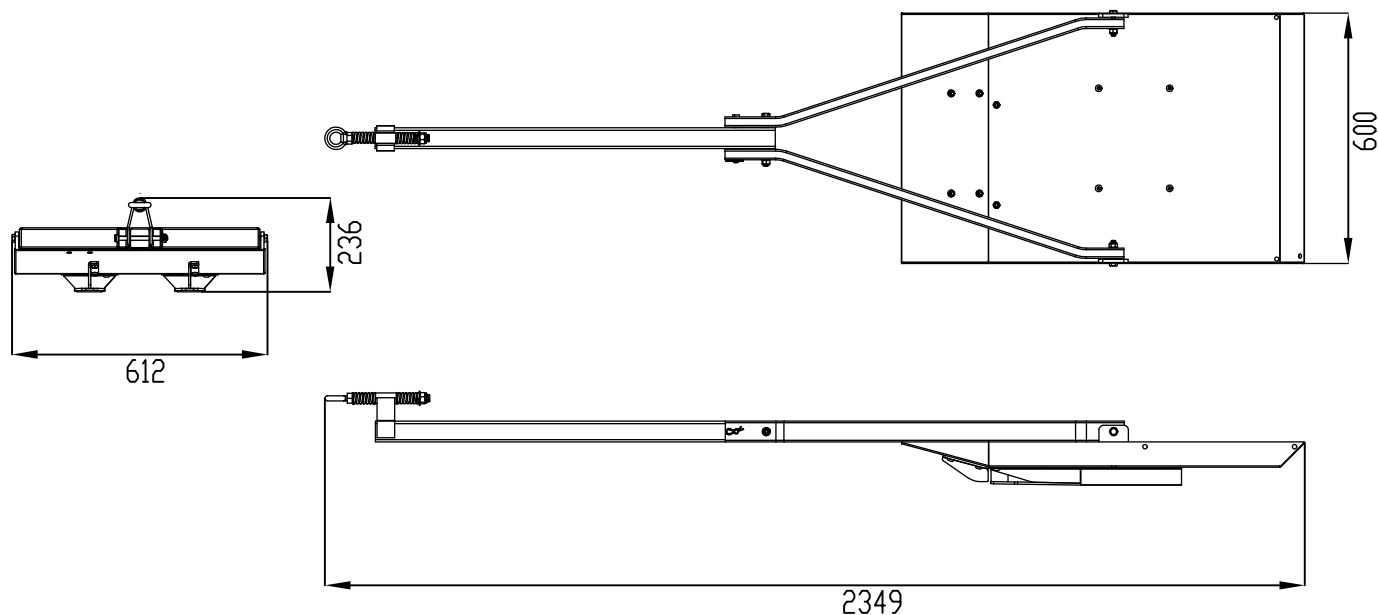

1. Osaluettelo / Dellista

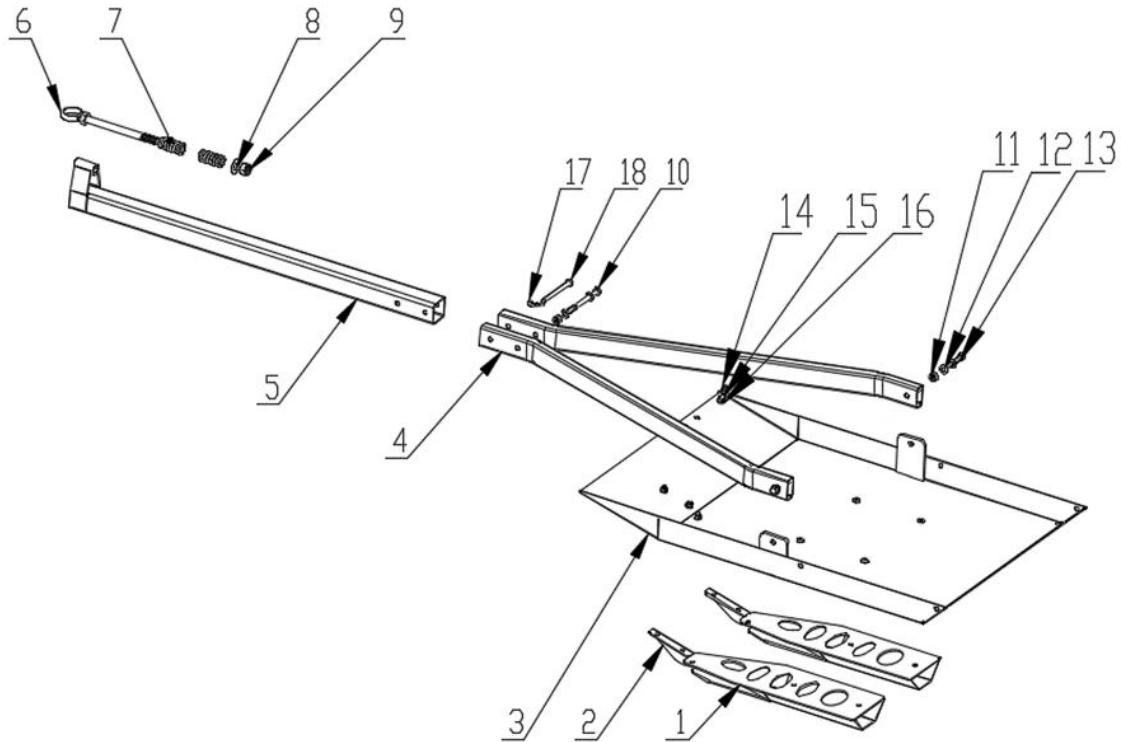

No	Osa / Del	Kpl / st	Artno
1	Irroitettava terä / avtagbara blad	2	71800015
2	Ohjuriterä / Styrblad	2	71800021
3	Kelkka / Kälke	1	71800008
4	Vetoaisan haara / Dragstångsgren	1	71800005
5	Vetoaisapalkki / Dragstångsbalk	1	71800010
6	Vetolenkki / Dragring	1	74200165
7	Jousi / Fjäder (Ø 27 x 17 x 55 mm)	2	74200080
8	Aluslevy / Bricka (M16)	1	300005Q
9	Mutteri / Mutter (M16)	1	301009Q
10	Pultti / Bult (M10 x 120 mm)	1	310014B
11	Mutteri / Mutter (M10)	3	301003Q
12	Aluslevy / Bricka (M10)	6	3000016Q
13	Pultti / Bult (M10 x 55 mm)	2	310019B
14	Mutteri / Mutter (M8)	6	301003Q
15	Pultti / Bult (M8 x 20 mm)	10	308012Q
16	Aluslevy / Bricka (M8)	6	3000016Q
17	R-sokka / R-sprint	1	5980058
18	Sylinteritappi / Cylindrisk sprint	1	81600298

2. Kasausohje / Monteringsanvisning

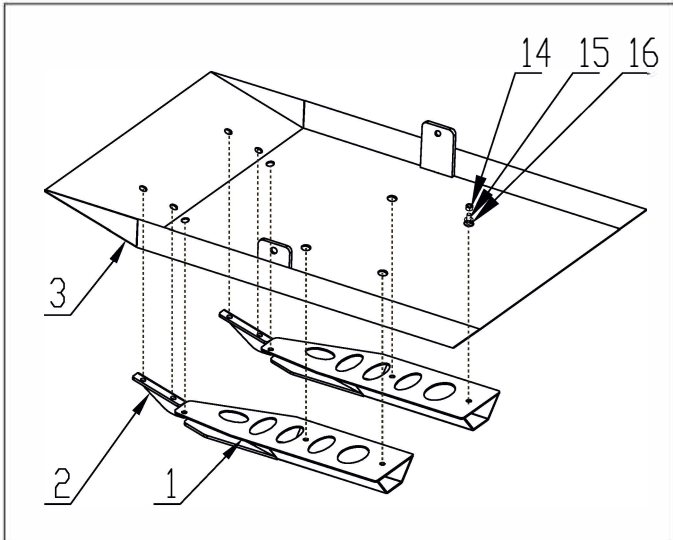

- 1.**
Kiinnitä ohjuriterät (2) ja pääterät (1) kiinni kelkkaan (3) M8 x 20 mm pulteilla (15), M8 muttereilla (14) ja M8 aluslevyillä (16).
Fäst styrbladen (2) och huvudbladen (1) på vagnen (3) med M8 x 20 mm bultar (15), M8 muttrar (14) och M8 brickor (16).

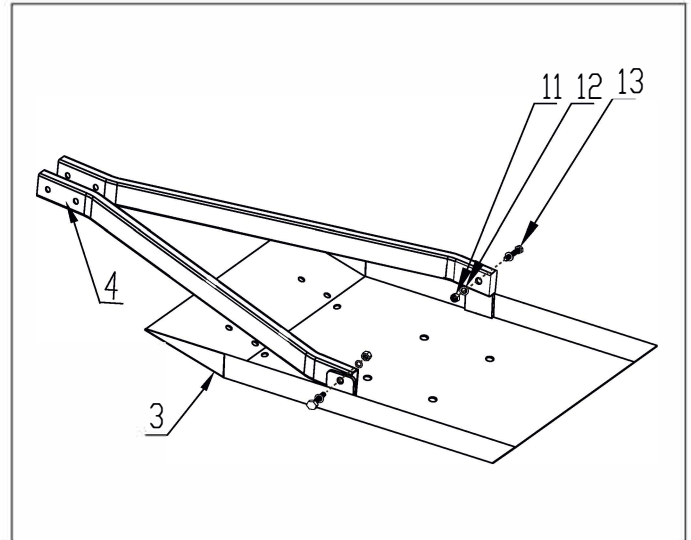

- 2.**
Kiinnitä vetoaisan haara (4) kiinni kelkkaan (3) M10 x 55 mm pulteilla (13), M10 muttereilla (11) ja M10 aluslevyillä (12).
Fäst dragstångsgren (4) på vagnen (3) med M10 x 55 mm bultar (13), M10 muttrar (11) och M10 brickor (12).

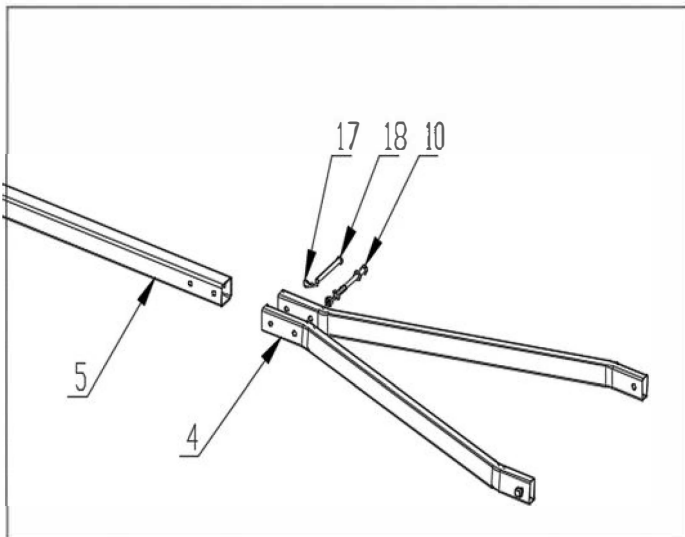

- 3.**
Kiinnitä vetoaisapalkki (5) vetoaisan haaraan (4) M10 x 120 mm pulteilla (10), r-sokalla (17) ja sylinteritapilla (18).
Fäst dragstångsbalken (5) på dragstångsgrenet (4) med M10 x 120 mm bultar (10), r-sprinten (17) och cylindrisk spinter (18).

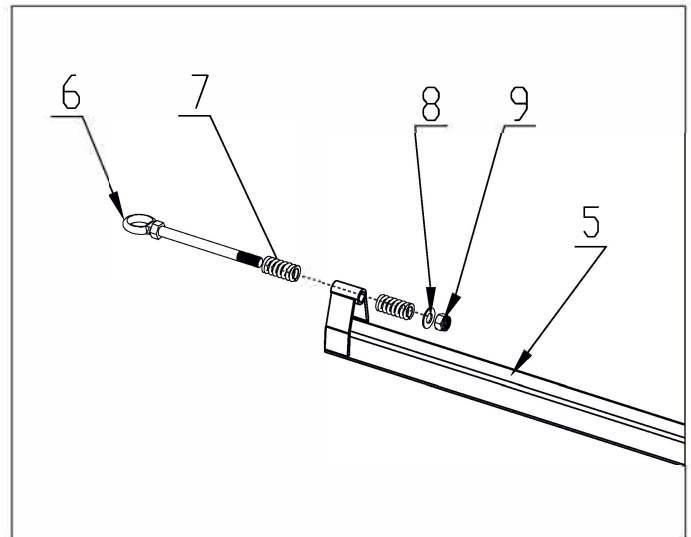

- 4.**
Kiinnitä vetolenkki vetoaisapalkkiin kuvan mukaisesti 2:lla jousella (7), M16 aluslevyillä (8) ja M16 mutterilla (9).
Fäst dragringen på dragstångsbalken enligt bilden med 2 fjädrar (7), M16 bricka (8) och M16 mutter (9).

3. Käyttö / Använd

FIN

Yleiskatsaus

Latuhöylä on laite, jota käytetään latujen, eli hiihtopoluilla kulkevien urien, tasoittamiseen ja muotoiluun. Se auttaa luomaan tasaiset ja toimivat ladut hiihtämistä varten.

Latuhöylää vedetään joko moottorikelkalla tai mönkijällä. Latuhöylän nettopaino on 25 kg.

Ennen Käyttöä

1. Tarkista Laite

Varmista, että latuhöylä on ehjä ja kaikki osat ovat paikoillaan. Tarkista terien kunto, kiinnitykset ja mahdolliset vauriot.

2. Kiinnitys

Varmista, että latuhöylä on oikein ja tukevasti kiinnitetty moottorikelkan perään. Käytä tarvittavia kiinnitysmekanismeja ja varmista, että kaikki kiinnitykset ovat tiukkoja.

Käyttö

Vedä latuhöylää tasaisesti ja hallitusti. Pyri ylläpitämään vakaa nopeus ja suunta, jotta latu tulee tasaiseksi.

Seuraa latuhöylän toimintaa jatkuvasti. Tarkista, että terät leikkaavat lumen oikein ja että latu pysyy halutun muotoisena.

Huom! Mikäli höylä ei tee tarpeeksi hyvää tai syvää jälkeä, voit lisätä painoa latuhöylän kyytiin.

Esim. betonilaatta tai hiekkasäkki toimii hyvin.

Turvallisuus

Käytä asianmukaisia turvavarusteita, kuten suojalaseja ja kuulosuojaimia.

Vältä läheisyydessä olevia ihmisiä ja varo esteitä, jotka voivat vahingoittaa laitetta tai sinua.

Käytön Jälkeen

1. Puhdistus

Puhdista latuhöylä käytön jälkeen. Poista lumi, jää ja lika teristä ja muista osista. Tämä estää jäätymistä ja muita vaurioita.

Tarkista, ettei mitään osia ole löystynyt tai vaurioitunut käytön aikana.

2. Säilytys

Säilytä laite kuivassa ja suojatussa paikassa.

SE

Översikt

Spårsläde är en apparat som används för att jämna ut och forma skidspår, det vill säga de spår som går på skidleder. Den hjälper till att skapa jämna och fungerande spår för skidåkning.

Spårsläde dras antingen med snöskoter eller fyrhjuling.

Innan Användning

1. Kontrollera Utrustningen

Kontrollera att spårsläden är i gott skick och att alla delar är på plats. Kontrollera skärbladen, fästen och eventuella skador. Spårslädes nettovikt är 25 kg.

2. Fästning

Se till att spårsläden är korrekt och stadigt fäst vid snöskoterns bakdel. Använd nödvändiga fästmekanismer och kontrollera att alla fästen är ordentligt åtdragna.

Användning

Dra spårsläden jämnt och kontrollerat. Sträva efter att hålla en stabil hastighet och riktning för att få ett jämnt spår.

Följ hela tiden spårslädes funktion. Kontrollera att skärbladen skär genom snön på rätt sätt och att spåret behåller den önskade formen.

Notera! Om hyveln inte gör ett tillräckligt bra eller djupt märke kan du lägga till vikt på hyveln. Till exempel fungerar en betongplatta eller en sandsäck bra.

Säkerhet

Använd lämplig skyddsutrustning, såsom skyddsglasögon och hörselskydd. Undvik att ha personer i närheten och var försiktig med hinder som kan skada utrustningen eller dig själv.

Efter Användning

1. Rengöring

Rengör spårsläden efter användning. Ta bort snö, is och smuts från skärbladen och andra delar. Detta förhindrar att utrustningen fryser och andra skador. Kontrollera att inga delar har lossnat eller skadats under användningen.

2. Förvaring

Förvara utrustningen på en torr och skyddad plats.



4. Valmistuttaja / Tillverkare

Tamforce Group, Pakkalankuja 6, 01510 Vantaa (asiakaspalvelu@puuilo.fi)