

carlson[®]
PET PRODUCTS

Extra Tall Pet Gate

with Small Pet Door

Model: 0938EI

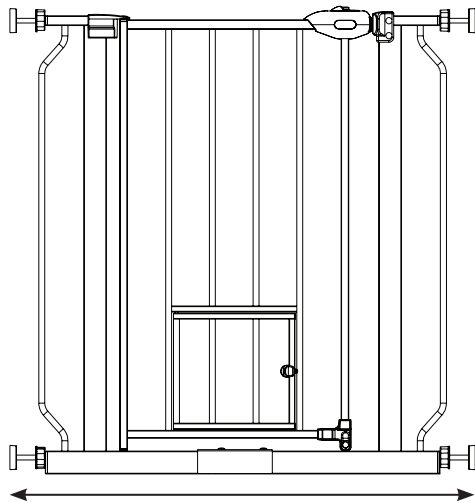

75cm–76.2cm up to 95.5cm wide, 104.14cm tall
(29.5"–30" up to 37.5" wide, 41" tall)

 www.carlsonpetproducts.com

 Carlson Pet Products, Inc.

3200 Corporate Center Drive, Suite 100 / Burnsville, MN 55306, USA

EU Authorised Representative / Jappo Trading Oy / Lemuntie 7 / 00510 Helsinki, Finland

JAPPO Trading Ltd / 167-169 Great Portland Street / 5th Floor, London, W1W 5PF, Great-Britain

Email: globalsupport@carlsonpet.com

Made in China



38



52



54

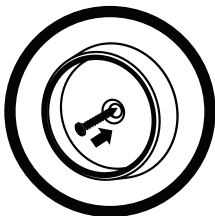

EN: NEVER USE WITHOUT WALL CUPS
NL: NOOIT GEBRUIKEN ZONDER WANDPLAATJES
FR: NE JAMAIS UTILISER SANS COUPELLES MURALES
DE: NIEMALS OHNE WANDSCHALEN VERWENDEN
IT: NON USARE MAI SENZA COPERCHI DA PARETE
PL: NIGDY NIE UŻYWAĆ BEZ KAPTURKÓW ŚCIENNYCH
ES: NUNCA USAR SIN PROTECTORES DE PARED
SV: ANVÄND ALDRIG UTAN VÄGGFÖTTER
FI: ÄLÄ KOSKAAN KÄYTÄ ILMAN SEINÄKUPPEJA
NO: MÅ ALDRI BRUKES UTEN VEGGFESTER
DA: MÅ ALDRIG BRUGES UDEN VÆGHOLDERE
HU: SOHA NE HASZNÁLJA A FALI SZERELVÉNYEK NÉLKÜL

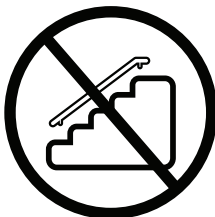

EN: NEVER USE AT TOP OF STAIRS
NL: NOOIT BOVENAAN DE TRAP GEBRUIKEN
FR: NE JAMAIS UTILISER CET ÉQUIPEMENT EN HAUT D'UN ESCALIER.
FR: NE JAMAIS UTILISER CET ÉQUIPEMENT EN HAUT D'UN ESCALIER.
DE: NIEMALS OBEN AN TREPPEN VERWENDEN
IT: NON UTILIZZARE MAI IN CIMA ALLE SCALE
PL: NIE MONTOWAĆ NA GÓRZE BIEGU SCHODÓW.
ES: UNCA LO UTILICE EN LA PARTE SUPERIOR DE LAS ESCALERAS.
SV: ANVÄND ALDRIG HÖGST UPP I TRAPPAN
FI: ÄLÄ KOSKAAN KÄYTÄ TURVAESTETTÄ PORTAIDEN YLÄPÄÄSSÄ
NO: MÅ GRINDEN ALDRI BRUKES ØVERST I TRAPPER.
DA: MÅ DEN ALDRIG BRUGES ØVERST PÅ EN TRAPPE
HU: SOHA NE HASZNÁLJA LÉPCSŐ TETEJÉN

WARNING: Incorrect installation can be dangerous.

WAARSCHUWING: Onjuiste installatie kan gevaarlijk zijn.

AVERTISSEMENT: Une installation incorrecte peut être dangereuse.

WARNUNG: Eine falsche Installation kann gefährlich sein.

ATTENZIONE: Un'installazione errata può essere pericolosa.

OSTRZEŻENIE: Nieprawidłowa instalacja może być niebezpieczna.

ADVERTENCIA: Una instalación incorrecta puede ser peligrosa.

VARNING: Felaktig montering kan innebära risker.

VAROITUS: Virheellinen asennus voi olla vaarallinen.

ADVARSEL: Feilaktig installering kan være farlig.

ADVARSEL: Forkert installation kan være farlig.

FIGYELMEZTETÉS: A helytelen felszerelés veszélyes lehet.

WARNING: Do not use the safety barrier if any components are damaged or missing.

WAARSCHUWING: Gebruik het veiligheidshek niet indien onde delen ontbreken of beschadigd zijn.

AVERTISSEMENT: Ne pas utiliser la barrière de sécurité si des composants sont manquants ou endommagés.

WARNUNG: Sicherheitssperre nicht verwenden, falls Komponenten beschädigt sind oder fehlen.

ATTENZIONE: Non utilizzare la barriera di sicurezza qualora un qualsiasi componente risulti danneggiato o mancante.

OSTRZEŻENIE: Nie używaj barierek bezpieczeństwa, gdy brakuje jakiejś części lub gdy jakaś część jest uszkodzona.

ADVERTENCIA: No utilizar la barrera de seguridad si falta algún componente o hay alguno dañado.

VARNING: Använd inte säkerhetsgrinden om delar har skadats eller saknas. VAROITUS: Älä käytä, jos yksikään osa on vahingoittunut tai puuttuu.

ADVARSEL: Ikke bruk sikkerhetsgrinden dersom noen komponenter er skadet eller mangler.

ADVARSEL: Må ikke bruges, hvis nogle dele mangler eller er beskadigede.

FIGYELMEZTETÉS: Hiányzó vagy sérült alkatrészekkel ne használja a biztonsági korlátot.

EN: IMPORTANT! READ AND FOLLOW THESE INSTRUCTIONS CAREFULLY AND KEEP FOR FUTURE REFERENCE

NL: BELANGRIJK! LEES EN VOLG DEZE INSTRUCTIES ZORGVULDIG EN BEWAAR HET VOOR TOEKOMSTIG GEBRUIK

FR: IMPORTANT ! LISEZ ET SUIVEZ ATTENTIVEMENT CES INSTRUCTIONS ET CONSERVEZ-LES POUR LES CONSULTER ULTÉRIEUREMENT

DE: WICHTIG! LESEN UND BEFOLGEN SIE DIESE ANWEISUNGEN SORGFÄLTIG UND BEWAHREN SIE SIE ZUM SPÄTEREN NACHSCHLAGEN AUF

IT: IMPORTANTE! LEGGERE E SEGUIRE ATTENTAMENTE QUESTE ISTRUZIONI E CONSERVARLE PER RIFERIMENTI FUTURI

PL: WAŻNE! UWAŻNIE PRZECZYTAĆ I PRZESTRZEGAĆ NINIEJSZEJ INSTRUKCJI ORAZ ZACHOWAĆ JĄ DO WYKORZYSTANIA W PRZYSZŁOŚCI

ES: ¡IMPORTANTE! LEA Y SIGA ESTAS INSTRUCCIONES ATENTAMENTE Y CONSÉRVELAS PARA FUTURAS CONSULTAS

SV: VIKTIGT! LÄS IGENOM DESSA
INSTRUKTIONER OCH BEHÅLL FÖR
FRAMTIDA BEHOV

FI: TÄRKEÄÄ! LUE NÄMÄ OHJEET JA
NOUDATA NIITÄ HUOLELLISESTI. SÄILYTÄ
OHJEET TULEVAA TARVETTA VARTEN

NO: VIKTIG! LES OG FØLG DISSE
INSTRUKSJONENE NØYE OG BEHOLD
DEM FOR FREMTIDIG REFERANSE

DA: VIGTIGT! LÆS OG FØLG DISSE
INSTRUKTIONER OMHYGGELIGT, OG
GEM DEM TIL FREMTIDIG BRUG

HU: FONTOS! FIGYELMESEN
OLVASSA EL ÉS TARTSA BE EZEKET AZ
UTASÍTÁSOKAT, ÉS ŐRIZZE MEG
KÉSŐBBI HASZNÁLATRA



WARNING

- **Never use without wall cups.**

- You must install wall cups to keep barrier in place. Without wall cups, child can push out and escape.
- NOT intended for use with children.
- Install according to manufactures instructions.
- To prevent serious injury or death, securely install barrier or enclosure and use according to manufacturer's instructions.
- Children have died or been seriously injured when barriers are not securely installed. Always install and use barrier as directed using all required parts.
- Incorrect installation can be dangerous.
- Do not use the safety barrier if any components are damaged or missing.
- Never stack barriers on top of each other to form a taller barrier. This could result in serious injury or death.
- Stop using when a child or pet can climb over or dislodge the barrier.
- Use only with the locking/latching mechanism securely engaged.
- To prevent falls, never use at top of stairs.
- If the safety barrier is used at the bottom of the stairs, it should be positioned at the front of the lowest tread possible.
- Only install gate in opening that is solid and secure. Not recommended to install on stair post.
- Never use to keep child or pet away from pool.
- Always ensure the barrier is resting against the floor before beginning installation.



WARNING

- This product will not necessarily prevent all accidents. Never leave child or pet unattended.
- This is a pet barrier, but when used with children, the small pet door must remain closed and securely latched.
- Strangulation hazard: pets can force themselves into very small openings; use this barrier with pets whose heads will not fit into openings in the barrier, between the barrier and floor, or between the barrier and wall.
- Check that the safety barrier is correctly closed.
- Check the barrier regularly to see if all the hardware and mountings are tightened.
- Additional or replacement parts should only be obtained from the manufacturer or distributor.
- Do not use if any components are missing or damaged.
- The safety barrier must not be fitted across windows.
- Adult assembly required.
- This gate is designed to fit openings 29.5" to 37.5".
- Never use more than two extensions per side of gate.
- If hardware mounting to a surface other than drywall or wood, please consult with a professional about installation.
- Base locks are to be used at all times, on both sides of the gate.
- This safety barrier is for domestic use only.
- Safety barrier should be checked regularly to ensure that it is secure and functioning in accordance with these instructions.
- Safety barrier has a manual closing system.



WAARSCHUWING

- **Nooit gebruiken zonder wandplaatjes.**

- U moet wandplaatjes installeren om het veiligheidshek op zijn plaats te houden. Zonder wandplaatjes kan een kind het wegduwen en ontsnappen.

- NIET bedoeld voor gebruik door kinderen.
- Installeren volgens de instructies van de fabrikant.
- Om ernstig letsel of de dood te voorkomen, dient u het veiligheidshek veilig te installeren en te gebruiken volgens de instructies van de fabrikant.
- Er zijn kinderen gestorven en ernstig gewond geraakt doordat veiligheidshekken niet veilig waren geïnstalleerd. Installeer en gebruik de barrière altijd conform de gebruiksaanwijzing en met behulp van alle vereiste onderdelen.
- Onjuiste installatie kan gevaarlijk zijn.
- Gebruik de veiligheidsbarrière niet indien onderdelen ontbreken of beschadigd zijn.
- Plaats barrières nooit op elkaar om een hogere barrière te verkrijgen.

Dit kan leiden tot ernstig letsel of overlijden.

- Stop het gebruik als een kind of huisdier over de barrière kan klimmen of het kan openen.
- Alleen gebruiken als het sluit-/vergrendelingsmechanisme stevig vastzit.
- Om vallen te voorkomen, nooit bovenaan de trap gebruiken.



WAARSCHUWING

- Als de veiligheidsbarrière onderaan de trap wordt gebruikt, moet deze aan de voorkant van de laagst mogelijke trede worden geplaatst.
- Installeer het hek alleen in een opening die stevig en veilig is. Het wordt afgeraden om op een post van de trap te installeren.
- Gebruik het nooit om een kind of huisdier uit de buurt van een zwembad te houden.
- Zorg er altijd voor dat de barrière op de vloer rust voordat u met de installatie begint.
- Dit product voorkomt niet noodzakelijkerwijs alle ongelukken. Laat een kind of huisdier nooit zonder toezicht achter.
- Dit is een hek voor huisdieren, maar in geval van gebruik door kinderen moet het deurtje voor huisdieren gesloten blijven en goed worden vergrendeld.
- Verstikkingsgevaar: huisdieren kunnen zich in zeer kleine openingen wringen; gebruik dit veiligheidshek alleen voor huisdieren waarvan de kop niet tussen de openingen in het hek, tussen het hek en de vloer, of tussen het hek en de muur past.
- Controleer of de veiligheidsbarrière correct is gesloten.
- Controleer regelmatig of alle onderdelen en bevestigingspunten van het veiligheidshek stevig vastzitten.
- Aanvullende of vervangende onderdelen mogen alleen worden verkregen van de fabrikant of distributeur.



WAARSCHUWING

- Niet gebruiken indien er onderdelen ontbreken of beschadigd zijn.
- De veiligheidsbarrière mag niet voor ramen worden geplaatst.
- Montage door volwassenen noodzakelijk.
- Dit hek is ontworpen om in openingen van 29.5 inch (75 cm) tot 37.5 inch (95.5 cm) te passen.
- Gebruik nooit meer dan twee verlengstukken per kant van het hek.
- Als de elementen op een ander oppervlak dan op een gipsplaat of op hout worden gemonteerd, overleg dan met een expert over de installatie.
- Basisvergrendelingen moeten te allen tijde worden gebruikt, aan beide zijden van het hek.
- Deze veiligheidsbarrière is uitsluitend bestemd voor huishoudelijk gebruik.
- De veiligheidsbarrière moet regelmatig worden gecontroleerd om er zeker van te zijn dat deze veilig is en functioneert in overeenstemming met deze instructies.
- De veiligheidsbarrière heeft een handmatig afsluitsysteem.



AVERTISSEMENT

- **Ne jamais utiliser sans coupelles murales.**
- Vous devez installer des coupelles murales pour maintenir la barrière en place. Sans les coupelles murales, l'enfant peut ouvrir la grille en la poussant et s'échapper.
- NON destiné à être utilisé avec des enfants.
- Installez conformément aux instructions du fabricant.
- Pour éviter des blessures graves ou mortelles, installez solidement la barrière ou l'enceinte et utilisez-la conformément aux instructions du fabricant.
- Des enfants sont décédés ou ont été gravement blessés à cause de barrières n'ayant pas été solidement installées. Toujours installer et utiliser la barrière comme indiqué, en utilisant toutes les pièces requises.
- Une installation incorrecte peut être dangereuse.
- N'utilisez pas la barrière de sécurité si l'un de ses composants est endommagé ou manquant.
- Ne jamais empiler de barrières les unes sur les autres pour former une barrière plus haute. Cela pourrait entraîner des blessures graves ou la mort.
- Arrêtez toute utilisation si un enfant ou un animal de compagnie peut escalader ou déloger la barrière.
- Utilisez uniquement avec le mécanisme de verrouillage solidement engagé.
- Pour éviter les chutes, ne jamais utiliser cet équipement en haut d'un escalier.



AVERTISSEMENT

- Si la barrière de sécurité est utilisée en bas des escaliers, elle doit être positionnée à l'avant de la marche la plus basse possible.
- N'installer la barrière que dans une ouverture solide et sécurisée. Il n'est pas recommandé de l'installer sur un poteau d'escalier.
- Ne jamais utiliser cet équipement pour éloigner des enfants ou des animaux de compagnie d'une piscine.
- Toujours s'assurer que la barrière repose sur le sol avant de commencer l'installation.
- Ce produit n'évitera pas nécessairement tous les accidents. Ne laissez jamais un enfant ou un animal de compagnie sans surveillance.
- Ce barrière est prévu pour des animaux, mais s'il est utilisé à proximité d'enfants, la chatière doit rester fermée et bien verrouillée.
- Risque de strangulation : les animaux domestiques peuvent s'introduire dans de très petites ouvertures ; utilisez cette barrière avec des animaux dont la tête ne passe pas dans les ouvertures de la barrière, entre la barrière et le sol, ou entre la barrière et le mur.
- Vérifier que la barrière de sécurité est correctement fermée.
- Vérifier régulièrement la barrière pour voir si tout le matériel et les fixations sont serrés.
- Les pièces supplémentaires ou de rechange ne doivent être obtenues qu'auprès du fabricant ou du distributeur.



AVERTISSEMENT

- Ne pas utiliser si des composants sont manquants ou endommagés.
- La barrière de sécurité ne doit pas être montée sur des fenêtres.
- L'assemblage doit être effectué par des adultes.
- Cette barrière est conçue pour s'adapter à des ouvertures de 75 à 95.5 cm (29.5 à 37.5 pouces).
- Ne jamais utiliser plus de deux extensions par côté de la barrière.
- En cas d'installation sur une surface autre qu'une cloison sèche ou du bois, consulter un professionnel au sujet de l'installation.
- Les verrous de base doivent être utilisés en permanence, des deux côtés de la barrière.
- Cette barrière de sécurité est réservée à un usage domestique.
- La barrière de sécurité doit être vérifiée régulièrement pour s'assurer qu'elle est bien fixée et qu'elle fonctionne conformément à ces instructions.
- La barrière de sécurité dispose d'un système de fermeture manuel



WARNUNG

- **Niemals ohne Wandschalen verwenden.**

- Sie müssen Wandhalterungen anbringen, um die Sperre zu fixieren. Ohne Wandbecher kann Ihr Kind das Gitter herausdrücken und den sicheren Bereich verlassen.
- NICHT für die Verwendung mit Kindern geeignet.
- Installieren Sie es gemäß den Anweisungen des Herstellers.
- Um ernsthafte Verletzungen oder Todesfälle zu vermeiden, installieren Sie die Sperre oder das Gitter sicher und fest und verwenden Sie es entsprechend den Anweisungen des Herstellers.
- Kinder sind zu Tode gekommen oder haben sich ernsthaft verletzt, wenn die Sperren nicht sicher installiert waren. Installieren und verwenden Sie die Sperren immer wie beschrieben und unter Verwendung aller erforderlichen Teile.
- Eine falsche Installation kann gefährlich sein.
- Verwenden Sie die Sicherheitssperre nicht, falls Komponenten beschädigt sind oder fehlen.
- Stapeln Sie niemals Barrieren übereinander, um eine höhere Barriere zu bilden. Dies kann zu schweren bis tödlichen Verletzungen führen.
- Verwenden Sie das Produkt NICHT weiter, wenn ein Kind oder Haustier klettern oder die Sperre entfernen kann.
- Nur mit sicher befestigtem Versperr-/Verriegelungsmechanismus verwenden.
- Um Stürze zu vermeiden, niemals oben an Treppen verwenden.
- Wenn die Sicherheitsbarriere am unteren Ende der Treppe verwendet wird, sollte diese an der Vorderseite der untersten Stufe positioniert werden.
- Das Gitter darf nur in einer Öffnung montiert werden, die stabil und sicher ist. Nicht für die Montage an Treppenhaken empfohlen.
- Niemals verwenden, um ein Kind oder Haustier vom Schwimmbecken fernzuhalten.



WARNUNG

- Vor der Installation stets sicherstellen, dass die Sperre den Boden berührt.
- Dieses Produkt verhindert nicht zwangsläufig sämtliche Unfälle. Niemals das Kind oder Haustier unbeaufsichtigt lassen.
- Dies ist ein Haustiergitter, aber bei der Verwendung mit Kindern muss die kleine Haustiertür verschlossen und sicher verriegelt sein.
- Strangulierungsgefahr: Haustiere können sich in sehr kleine Öffnungen zwängen; verwenden Sie diese Sperre mit Haustieren, deren Köpfe nicht in die Öffnungen der Sperre, zwischen Sperre und Boden oder zwischen Sperre und Wand passen.
- Überprüfen Sie, ob die Sicherheitsbarriere korrekt geschlossen ist.
- Überprüfen Sie die Sperre regelmäßig, um sicherzustellen, dass alle Apparaturen und Halterungen festsitzen.
- Zusatz- oder Ersatzteile sollten nur vom Hersteller oder Händler bezogen werden.
- Nicht verwenden, falls Komponenten fehlen oder beschädigt sind.
- Die Sicherheitssperre darf nicht an Fenstern montiert werden.
- Aufbau durch Erwachsenen erforderlich.
- Dieses Gitter ist für Öffnungen zwischen 75 cm und 95.5 cm entwickelt.
- Niemals mehr als zwei Verlängerungen pro Seite des Gitters verwenden.
- Falls die Apparatur an einer anderen Oberfläche als einer Trockenwand oder Holz befestigt wird, beraten Sie sich bitte mit einem Fachmann bezüglich der Installation.
- Auf beiden Seiten des Gitters sind die Basisstützen zu verwenden.
- Diese Sicherheitsbarriere ist nur für den Hausgebrauch bestimmt.
- Die Sicherheitssperre sollte regelmäßig überprüft werden, um sicherzustellen, dass sie sicher ist und in Übereinstimmung mit dieser Anleitung funktioniert.
- Die Sicherheitssperre verfügt über ein manuelles Schließsystem.



ATTENZIONE

- **Non usare mai senza coperchi da parete.**
- È necessario installare i coperchietti da parete per mantenere la barriera in posizione. Senza i coperchietti da parete, il bambino può spingere via il cancello e sfuggire.
- NON concepito per l'uso con bambini.
- Installare secondo le istruzioni del produttore.
- Per prevenire lesioni gravi o morte, installare saldamente la barriera o il recinto e utilizzare secondo le istruzioni del produttore.
- L'installazione non sicura delle barriere ha comportato la morte o gravi infortuni dei bambini. Installare e utilizzare sempre correttamente la barriera utilizzando tutti i componenti richiesti.
- Un'installazione errata può essere pericolosa.
- Non utilizzare la barriera di sicurezza qualora un qualsiasi componente risulti danneggiato o mancante.
- Non impilare mai le barriere l'una sull'altra per formare una barriera più alta. Ciò potrebbe causare lesioni gravi o morte.
- Interrompere l'utilizzo nel caso in cui il bambino o l'animale si arrampichi o rimuova la barriera.
- Utilizzare solamente con meccanismo di bloccaggio/serraggio innestato in modo sicuro.
- Per prevenire le cadute, non utilizzare mai in cima alle scale.



ATTENZIONE

- Non utilizzare mai per tenere animali o bambini lontani dalla piscina.
- Se la barriera di sicurezza viene utilizzata alla base delle scale, dovrebbe essere posizionata davanti al primo gradino più basso possibile.
- Installare il cancello solo su un'apertura solida e sicura. Si sconsiglia l'installazione sul montante della scala.
- Prima di iniziare l'installazione, verificare sempre che la barriera sia appoggiata sul pavimento.
- Questo prodotto non previene necessariamente tutti gli incidenti. Mai lasciare un bambino o un animale senza supervisione.
- Pericolo di strangolamento: gli animali possono spingersi all'interno di aperture di piccolissime dimensioni; utilizzare la barriera con animali le cui teste non si possano incastrare nella barriera, tra la barriera e il pavimento oppure tra la barriera e la parete.
- Controllare che la barriera di sicurezza sia chiusa correttamente.
- Controllare regolarmente la barriera per verificare che tutta la bulloneria e tutti i supporti siano serrati.
- Acquistare i componenti aggiuntivi o di ricambio solo dal produttore o dal distributore.
- Non utilizzare qualora un qualsiasi componente risulti danneggiato o mancante.
- La barriera di sicurezza non deve essere montata sulle finestre.
- Si richiede l'assemblaggio da parte di una persona adulta.



ATTENZIONE

- Questo cancelletto è progettato per adattarsi ad aperture da 75 cm a 95.5 cm.
- Non utilizzare mai più di due estensioni per lato della barriera.
- In caso di fissaggio su una superficie diversa da cartongesso o legno, consultare un professionista per l'installazione.
- Utilizzare sempre i fermi di base su entrambi i lati del cancelletto.
- Questa barriera di sicurezza è esclusivamente per uso domestico.
- La barriera di sicurezza deve essere controllata regolarmente per garantire che sia sicura e funzionante in conformità alle presenti istruzioni.
- La barriera di sicurezza dispone di un sistema di chiusura manuale.

OSTRZEŻENIE

- Nigdy nie używać bez kapturków ściennych
- Aby utrzymać barierkę na miejscu, należy zainstalować kapturki ściennie. Bez kapturków ściennych dziecko może wypchnąć barierkę i wydostać się na zewnątrz.
- Produkt NIE jest przeznaczony do użytku z dziećmi.
- Montaż należy wykonać zgodnie z instrukcją producenta.
- Aby nie dopuścić do poważnych obrażeń ciała lub śmierci, należy dokładnie zainstalować barierkę lub zamknięcie oraz korzystać z nich zgodnie z instrukcjami producenta.
- Zainstalowane barierki bez zachowania norm bezpieczeństwa były przyczyną śmierci lub poważnych obrażeń dzieci. Zawsze należy montować i używać bramki według instrukcji, z wykorzystaniem wszystkich niezbędnych części.
- Nieprawidłowa instalacja może być niebezpieczna.
- Nie używaj barierki bezpieczeństwa, gdy brakuje jakiejś części lub gdy jakaś część jest uszkodzona.
- Nie wolno montować barierek jedna na drugiej w celu jej podwyższenia. Może to spowodować poważne obrażenia ciała lub śmierć.
- Zaprześć używania, gdy dziecko lub zwierzę może przejść nad barierką lub ją usunąć.
- Używaj tylko przy właściwie zamocowanym mechanizmie blokady/zatrasku.

OSTRZEŻENIE

- Aby uniknąć upadków, nie montowuj na górze biegu schodów.
- Jeżeli barierka zabezpieczająca ma być zamontowana u dołu schodów, powinna być umieszczona z przodu możliwie jak najniższego stopnia.
- Bramkę należy montować wyłącznie w solidnych i bezpiecznych otworach. Nie zaleca się montażu na słupkach schodo-wych.
- Nie używaj do blokowania dziecka lub zwierzęciu drogi wyjścia z basenu.
- Przed rozpoczęciem montażu należy sprawdzić, czy barierka opiera się o podłogę.
- Produkt nie zapobiegnie wszystkim wypadkom. Nigdy nie należy pozostawiać dziecka ani zwierzęcia bez opieki.
- To jest barierka przeznaczona dla zwierząt, ale gdy jest stosowana dla dzieci, wówczas małe drzwiczki dla zwierzęcia muszą pozostać zamknięte i dokładnie zatrzasknięte.
- Niebezpieczeństwo uduszenia: zwierzęta mogą próbować przedostać się przez bardzo małe otwory. Należy stosować barierki dla zwierząt o takich wymiarach, aby głowa zwierzęcia nie mieściła się w otworach barierki, pomiędzy barierką a podłogiem lub pomiędzy barierką a ścianą.
- Sprawdź, czy barierka bezpieczeństwa jest prawidłowo zamknięta.

OSTRZEŻENIE

- Regularnie sprawdzaj barierkę, aby upewnić się, że wszystkie elementy i mocowania są dokręcone.
- Dodatkowe lub zamienne części należy zamawiać wyłącznie u producenta lub dystrybutora.
- Nie używaj produktu, gdy brakuje jakiegś części lub gdy jakaś część jest uszkodzona.
- Barierek bezpieczeństwa nie można montować w oknach.
- Montaż może być wykonany tylko przez osobę dorosłą.
- Barierka pasuje do otworów o wielkości 75–95.5 cm.
- Nigdy nie używaj więcej niż dwóch przedłużeń na jedną stronę bramki.
- Jeśli okucia zamontowano na powierzchni innej niż otynkowana ściana lub drewno, instalację należy skonsultować z profesjonalistą.
- Blokady podstawy należy zawsze stosować po obu stronach bramki.
- Ta barierka bezpieczeństwa jest przeznaczona wyłącznie do użytku domowego.
- Barierkę bezpieczeństwa należy regularnie sprawdzać tak, aby upewnić się, że jest stabilna i działa zgodnie z niniejszą instrukcją.
- Barierka bezpieczeństwa ma ręczny system zamykania.



ADVERTENCIA

- Nunca lo use sin copas de montaje en pared.
- Para mantener la barrera en su lugar, debe instalar copas de montaje en pared. Si no instala las copas de montaje en pared, los niños podrían empujar la puerta y salir.
- NO está diseñado para su uso con niños.
- Instale de acuerdo a las instrucciones de los fabricantes.
- Para evitar lesiones graves, o incluso la muerte, coloque la barrera o cerca de manera fija de acuerdo a las instrucciones del fabricante.
- Han fallecido niños, o se han lesionado gravemente, porque la barrera no estaba instalada de manera segura. Siempre instale y utilice la barrera de acuerdo a las direcciones, y utilice todas las partes necesarias.
- La instalación incorrecta puede ser peligrosa.
- No utilice la barrera de seguridad si faltan componentes o si están dañados.
- Nunca apile las barreras una encima de la otra para formar una barrera más alta. Esto podría causar lesiones graves o la muerte.
- Deje de usarla cuando el niño o mascota pueda escalar sobre la barrera o cuando pueda desprenderla.
- Solo utilícela cuando el mecanismo de cierre/traba esté bien activado.
- Para evitar caídas, nunca debe usarse en la parte superior de las escaleras.
- Nunca debe utilizarse para mantener a los niños o mascotas alejados de la piscina.
- Si se utiliza la barrera de seguridad en la parte inferior de las escaleras, debe colocarse en la parte delantera del escalón más bajo posible.
- Solo instale la puerta en una abertura sólida y segura. No se recomienda instalar en el poste de la escalera.
- Siempre asegúrese de que la barrera descanse directamente sobre el piso antes de comenzar la instalación.



ADVERTENCIA

- Este producto no necesariamente evitará todos los accidentes.
- Nunca deje a los niños o mascotas sin supervisión.
- Esta es una compuerta para mascotas, pero cuando se usa con niños, la puerta para mascotas pequeñas debe permanecer cerrada y firmemente bloqueada.
- Peligro de estrangulación: las mascotas pueden caber por aberturas muy pequeñas; use esta barrera con mascotas cuyas cabezas no encajarán en aberturas en la barrera, entre la barrera y el piso, o entre la barrera y la pared.
- Verifique que la barrera de seguridad esté correctamente cerrada.
- Revise la barrera con frecuencia y asegúrese que los soportes y herrajes estén bien ajustados.
- Las piezas adicionales o de reemplazo solo deben obtenerse del fabricante o distribuidor.
- No utilice si faltan componentes o si están dañados.
- La barrera de seguridad no debe colocarse a través de las ventanas.
- Se requiere instalación por parte de un adulto.
- Esta puerta está diseñada para adaptarse a aberturas desde 75 hasta 95.5 centímetros.
- Nunca utilice más de dos extensiones por lado de la puerta.
- Si va a instalar la puerta en una superficie que no sea madera o yeso, consulte a un profesional sobre la instalación.
- En todo momento se deben usar bloqueos para la base, en ambos lados de la puerta.
- Esta barrera de seguridad es solo para uso doméstico.
- La barrera de seguridad debe revisarse regularmente para garantizar que sea segura y funcione de acuerdo con estas instrucciones.
- La barrera de seguridad tiene un sistema de cierre manual.



VARNING

- **Använd aldrig utan väggfötter.**

- Väggfästen måste monteras för att hålla grinden på plats. Utan väggfästen kan barnet trycka sig ut och smita.
- EJ avsedd att användas med barn.
- Montera enligt tillverkarens instruktioner.
- För att undvika allvarlig skada eller dödsfall, se till att grinden eller inhägnaden installeras på ett säkert sätt, och använd i enlighet med tillverkarens instruktioner.
- Barn har dött eller utsatts för allvarliga skador när grindar inte har installerats på ett säkert sätt. Följ instruktionerna vid montering och användning med alla nödvändiga delar.
- Felaktig montering kan innebära risker.
- Använd inte säkerhetsgrinden om delar har skadats eller saknas.
- Förhöj inte grinden genom att montera mer än en grind i höjddled. Det kan leda till allvarliga personskador eller livsfara.
- Sluta använda grinden när ett barn eller ett husdjur kan klättra över eller öppna den.
- Använd endast med lås-/spärrmekanismen säkert aktiverad.
- Använd inte högst upp i en trappa för att hindra fall.
- Om säkerhetsgrinden används längst ner i trappan bör den placeras nedanför det lägsta trappsteget.
- Montera grinden endast på ställen där den sitter stadigt och säkert. Bör ej monteras på en trappstolpe.
- Använd inte för att hindra barns eller husdjurs tillträde till en bassäng.
- Låt grinden vila mot golvet före montering.



VARNING

- Ingen garanti lämnas av att produkten skyddar mot alla olyckor. Lämna aldrig barn eller husdjur utan tillsyn.
- Detta är en grind för sällskapsdjur, men när den används med barn måste smådjursdörren vara stängd och säkert fastspärrad.
- Strypningsrisk: husdjur kan tvinga sig igenom väldigt små öppningar. Använd den här grinden med husdjur vars huvud inte får plats i öppningarna i grinden, mellan grinden och golvet, eller mellan grinden och väggen.
- Kontrollera att säkerhetsgrinden är ordentligt stängd.
- Kontrollera regelbundet alla grindens fästelement och fästen.
- Reservdelar eller utbytesdelar ska endast köpas från tillverkaren eller distributören.
- Använd inte om någon del saknas eller är skadad.
- Säkerhetsgrinden får inte placeras över fönster.
- Montering skall utföras av en vuxen person.
- Grinden är avsedd för öppning med bredd 75–95.5 cm.
- Använd inte mer än två förlängningar på varje sida av grinden.
- Om hårdvaran fästs på annan yta än gipsskiva eller trä, rådfråga en yrkesman om installation.
- Nedre lås ska alltid användas på båda sidor av grinden.
- Denna säkerhetsgrind är endast avsedd för bostäder.
- Kontrollera regelbundet att säkerhetsgrinden sitter fast ordentligt och fungerar enligt dessa instruktioner.
- Säkerhetsgrinden har en anordning för manuell stängning.



VAROITUS

• Älä käytä koskaan ilman seinäkuppeja.

- Seinäkupit on asennettava, jotta este pysyy paikallaan.

Ilman seinäkuppeja lapsi voi työntää itsensä portin läpi ja karata.

- Ei tarkoitettu käytettäväksi lasten kanssa.
- Asennettava valmistajan ohjeiden mukaisesti.
- Välttääksesi vakavan loukkaantumisen tai kuoleman asenna turvaeste tai -aitaus turvallisesti ja käytä valmistajan ohjeiden mukaan.
- Lapsia on kuollut tai loukkaantunut vakavasti, kun esteistä ei ole asennettu turvallisesti. Asenna este ja käytä sitä ohjeiden mukaan käyttämällä kaikkia vaadittuja osia.
- Virheellinen asennus voi olla vaarallinen.
- Älä käytä, jos yksikään osa on vahingoittunut tai puuttuu.
- Esteitä ei saa koskaan pinota päällekkäin korkeamman esteen muodostamiseksi. Sellainen saattaa aiheuttaa vakavan loukkaantumisen tai kuoleman.
- Lopeta käyttö, kun lapsi tai lemmikki voi kiivetä esteen yli tai irrottaa sen.
- Käytä vain lukitus- /salpamekanismilla, joka on kytketty var-masti.
- Estääksesi putoamiset älä koskaan käytä turvaestettä portaiden yläpäässä.
- Mikäli portaiden alapäässä käytetään turvaestettä, se tulee sijoittaa alimman askelman eteen.
- Asenna este vain tukevaan ja turvalliseen aukkoon. Ei suositella asennettavaksi porraspylväikköön.
- Älä koskaan käytä pitääksesi lapsen tai lemmikin poissa uima-altaalta.



VAROITUS

- Varmista aina, että este lepää lattiaa vasten, ennen kuin aloitat asennuksen.
- Tämä tuote ei välttämättä estä kaikkia onnettomuuksia. Älä koskaan jätä lasta tai lemmikkiä vartioimatta.
- Tämä este on lemmikkejä varten, mutta käytettynä lasten kanssa pieni lemmikkien ovi täytyy pitää suljettuna ja salvattuna.
- Kuristumisvaara: lemmikit voivat pakottautua hyvin pieniin aukkoihin; käytä tätä estettä vain sellaisilla lemmikeillä, joiden pää ei mahdu esteen aukkoihin, esteen ja lattian väliin tai esteen ja seinän väliin.
- Tarkista, että turvaeste on suljettu oikein.
- Tarkasta este säännöllisesti nähdäksesi, onko kaikki osat ja kiinnikkeet kiristetty tiukasti.
- Lisä- tai varaosia saa hankkia vain valmistajalta tai jakelijalta.
- Älä käytä, jos yksikään osa puuttuu tai on vahingoittunut.
- Turvaestettä ei saa asentaa ikkuna-aukkoihin.
- Kokoamisen saa tehdä vain aikuinen.
- Tämä turvaeste on suunniteltu sopimaan 75–95.5 cm (29,5–37.5 tuuman) suuruisiin aukkoihin.
- Älä koskaan käytä enempää kuin kahta jatketta turvaesteen si-vua kohti.
- Jos asennus tapahtuu muunlaiseen pintaan kuin kipsilevyyn tai puuhun, käänny ammattilaisen puoleen kysyäksesi asennuksesta.
- Pohjalukkoja on käytettävä aina esteen molemmilla puolilla.
- Tämä turvaeste on tarkoitettu vain kotikäyttöön.
- Turvaeste on tarkastettava säännöllisesti, jotta varmistetaan sen näiden ohjeiden mukainen turvallisuus ja toiminta.
- Turvaesteessä on manuaalinen sulkujärjestelmä.



ADVARSEL

- **Må aldri brukes uten veggfester.**

- Du må installere veggkopper for å holde barrieren på plass. Uten veggkopper kan barnet presse seg gjennom og slippe ut.

- IKKE beregnet for bruk med barn.

- Monter i henhold til produsentens instruksjoner.

- For å unngå alvorlig skade eller død, må gjerde eller grind monteres trygt og brukes i henhold til produsentens instruksjoner.

- Barn har dødd eller blitt alvorlig skadet som en følge av feil-monterte grinder. Sørg alltid for å installere og bruke grinden som henvist, med alle delene i bruk.

- Feilaktig installering kan være farlig.

- Ikke bruk sikkerhetsgrinden dersom noen komponenter er skadet eller mangler.

- Grinder må aldri stables på hverandre for å skape en høyere grind.

Dette kan føre til alvorlig skade eller død.

- Stopp bruken når barnet eller kjæledyret kan klatre over eller åpne grinden.

- Brukes kun med låse/lukkemekanismen trygt lukket.

- For å forhindre fall, må grinden aldri brukes øverst i trapper.

- Hvis sikkerhetsgrinden brukes i bunnen av trappen, bør den plasseres foran det lavest mulige trinnet.

- Installer porten kun i en åpning som er solid og sikker. Det anbefales ikke å installere på trappestolper.

- Må aldri brukes for å holde barn eller kjæledyr vekk fra bas-seng.



ADVARSEL

- Sørg alltid for at grinden hviler mot gulvet før installasjonen starter.
 - Dette produktet vil ikke nødvendigvis forhindre alle ulykker.
- Aldri forlat barn eller kjæledyr uten tilsyn.
- Dette er en grind for kjæledyr, men når den brukes sammen med barn, må den lille døren for kjæledyr forbli lukket og sikkert låst.
 - Kvelningsfare: kjæledyr kan tvinge seg gjennom i svært små åpninger; bruk denne grinden for kjæledyr som ikke kan få ho-det inn i åpningene i grinden, mellom grinden og gulvet eller mellom grinden og veggen.
 - Sjekk at sikkerhetsgrinden er korrekt lukket.
 - Sjekk grinden jevnlig for å se at alle deler og fester er stramme.
 - Ekstra deler eller erstatningsdeler bør kun skaffes fra produ-senten eller distributøren.
 - Må ikke brukes dersom noen deler mangler eller er skadet.
 - Sikkerhetsgrinden må ikke festes på tvers av vinduer.
 - Må monteres av en voksen.
 - Denne porten er utformet for å passe til åpninger på 75 til 95.5 cm (29,5" til 37.5").
 - Bruk aldri mer enn to forlengelser per side av porten.
 - Hvis festemateriell monteres mot en annen overflate enn gips-plate eller treverk, rådfør deg med en fagperson om montering.
 - Sokkellåser skal alltid brukes, på begge sider av porten.
 - Denne sikkerhetsgrinden er kun for husholdningsbruk.
 - Sikkerhetsgrinden må kontrolleres regelmessig for å sjekke at den er sikker og fungerer i henhold til disse instruksjonene.
 - Sikkerhetsgrinden har et manuelt låsesystem.



ADVARSEL

- **Må aldrig bruges uden vægholdere.**

- Du skal montere vægkopper for at holde barrieren på plads.

Uden vægholdere kan børn skubbe den op og komme ud.

- IKKE beregnet til brug med børn.

- Installer i overensstemmelse med producentens vejledning.

- For at forhindre alvorlig skade eller død skal barrieren installeres og bruges i overensstemmelse med producentens vejledning.

- Der er børn, der er døde eller kommet alvorligt til skade, når barrierer ikke er blevet installeret korrekt. Installer og brug altid barrieren som beskrevet med alle nødvendige dele.

- Forkert installation kan være farlig.

- Må ikke bruges, hvis nogle dele mangler eller er beskadigede.

- Stålbarringer oven på hinanden for at få en højere af-skærmning.

Det kan resultere i alvorlige kvæstelser eller dødsfald.

- Må ikke bruges, når et barn eller kæledyr kan klatre over eller bevæge barrieren.

- Må kun bruges med låse-/lukningsmekanismen sikkert slået til.

- For at forhindre fald, må den aldrig bruges øverst på en trappe.

- Hvis sikkerhedsbarrieren anvendes ved bunden af trappen, skal den placeres foran det nederste trin.

- Installer kun lågen i en åbning, der er solid og sikker.

Det anbefales ikke at installere produktet på en trappestolpe.

- Må aldrig bruges til at holde børn eller kæledyr væk fra svømmebøl.

- Sørg altid for, at barrieren hviler på gulvet, før installationen påbegyndes.



ADVARSEL

- Dette produkt vil ikke nødvendigvis forebygge alle uheld. Efterlad aldrig barnet eller kæledyret uden opsyn.
- Dette er en barriere til kæledyr, men når den bruges med børn, skal den lille kæledyrslåge forblive lukket og sikkert låst.
- Kvælningssfare: Kæledyr kan presse sig selv ind gennem meget små åbninger. Brug denne barriere til kæledyr, som ikke kan få deres hoved ind i barrierens åbninger, mellem barrieren og gul-vet eller mellem barrieren og væggen.
- Kontroller, at sikkerhedsbarrieren er korrekt lukket.
- Kontroller barrieren regelmæssigt for at sikre, at alle dele og beslag er spændt fast.
- Ekstra dele eller udskiftningsdele bør kun købes fra producenten eller distributøren.
- Må ikke bruges, hvis nogen del mangler eller er beskadiget.
- Sikkerhedsbarrieren må ikke anvendes på tværs af vinduer.
- Skal samles af en voksen.
- Denne låge er designet til at passe til åbninger på 75 cm (29,5") til 95.5 cm (37.5").
- Brug aldrig mere end to udvidelser per side af lågen.
- Hvis delene skal monteres på andre overflader end en gipsvæg eller træ, bør du rådføre dig med en sagkyndig angående installationen.
- Bundlåsene skal altid bruges på begge sider af lågen.
- Denne sikkerhedsbarriere er kun til husholdningsbrug.
- Sikkerhedsbarrieren bør kontrolleres regelmæssigt for at sikre, at den er sikker og fungerer i overensstemmelse med disse anvisninger.
- Sikkerhedsbarrieren har et manuelt lukkesystem.

FIGYELMEZTETÉS

- **Soha ne használja fali szerelvények nélkül.**
- A korlát helyén tartásához fali szerelvényeket kell felszerelni. Fali szerelvények nélkül a gyermek kilökheti és megszökhet.
- NEM gyermekek általi használatra készült.
- Telepítse a gyártó utasításainak megfelelően.
- A súlyos sérülések vagy halálesetek megelőzése érdekében biztonságosan szerelje fel a korlátot vagy lekerítést, és a gyártó utasításai szerint használja.
- A nem biztonságosan felszerelt korlátok már okozták gyermekek halálát vagy súlyos sérülését. A korlátot mindig az utasítások szerint szerelje össze és használja, és használja fel az összes szükséges alkatrészt.
- A helytelen felszerelés veszélyes lehet.
- Hiányzó vagy sérült alkatrészekkel ne használja a biztonsági korlátot.
- Soha ne helyezzen egymásra korlátokat annak érdekében, hogy magasabb korlátot képezzen. Ez akár súlyos sérülésekhez vagy halálesethez is vezethet.
- Ne használja tovább, ha a gyermek vagy kisállat át tud mászni a korláton, vagy el tudja mozdítani azt.

FIGYELMEZTETÉS

- Kizárólag biztonságosan rögzített retesszel használja.
- Az esések elkerülése érdekében soha ne használja lépcső tetején.
- Ha a biztonsági korlátot a lépcső alján használja, azt a lehető legalacsonyabb lépcsőfok elejéhez kell helyezni.
- A kaput csak stabil és biztonságos nyílásba szerelje be. Nem ajánlott lépcsőoszlopra szerelni.
- Soha ne használja gyermek vagy kisállat medencétől való távoltartására.
- A korlát összeszerelése előtt mindig győződjön meg arról, hogy a korlát egyenletesen a padlóhoz ér.
- A termék nem feltétlenül akadályoz meg minden balesetet. SOHA ne hagyja felügyelet nélkül a gyermeket vagy a kisállatot.
- A korlát kisállatok számára készült, de ha gyermekek számára használja, a kisállatajtót be kell csukni és be kell reteszelni.
- Fulladásveszély: a kisállatok kisméretű nyílásokon is átréselik magukat; a korlátot olyan kisállatokkal használja, amelyeknek a feje nem fér át a korlát rácsai, a korlát és a padló vagy a korlát és a fal között.
- Ellenőrizze, hogy a biztonsági korlát megfelelően be van-e zárva.

FIGYELMEZTETÉS

- Ellenőrizze, hogy a biztonsági korlát megfelelően be van-e zárva.
- Rendszeresen ellenőrizze a korlátot, hogy minden alkatrész és szerelvény szorosan illeszkedik-e.
- További vagy cserealkatrészeket kizárólag a gyártótól vagy a forgalmazótól szerezzen be.
- Hiányzó vagy sérült alkatrészekkel ne használja.
- A biztonsági korlátot tilos ablakok elé szerelni.
- Felnőtt szerelje össze.
- Ezt a kaput 75–95.5 cm (29,5–37.5 hüvelyk) nagyságú nyílásokhoz tervezték.
- Soha ne használjon kettőnél több bővítőt kapuoldalanként.
- Ha nem gipszkartonhoz vagy fához rögzíti az alkatrészeket, akkor a felszereléshez kérje szakember tanácsát.
- Az alapzárakat mindig használni kell a kapu mindkét oldalán.
- Ez a biztonsági korlát kizárólag háztartási használatra szolgál.
- A biztonsági korlátot rendszeresen ellenőrizni kell annak érdekében, hogy biztonságos legyen és az utasítások szerint működjön.
- A biztonsági korlát kézi zárrendszerrel rendelkezik.

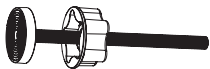

x4



x4

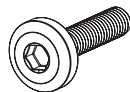

x2

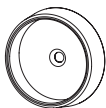

x4

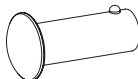

x1

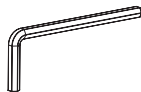

x1

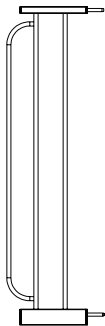

x1

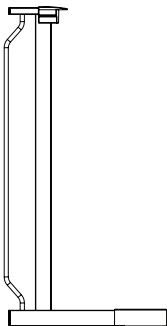

x1

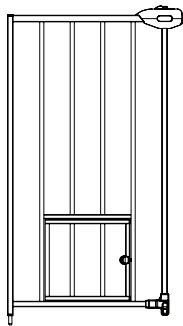

x1

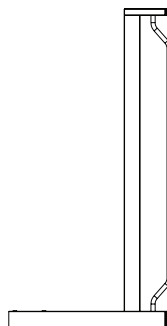

x1

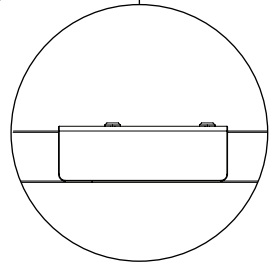
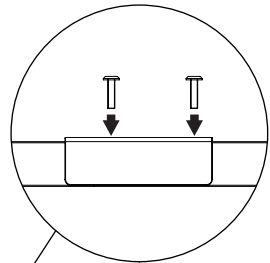
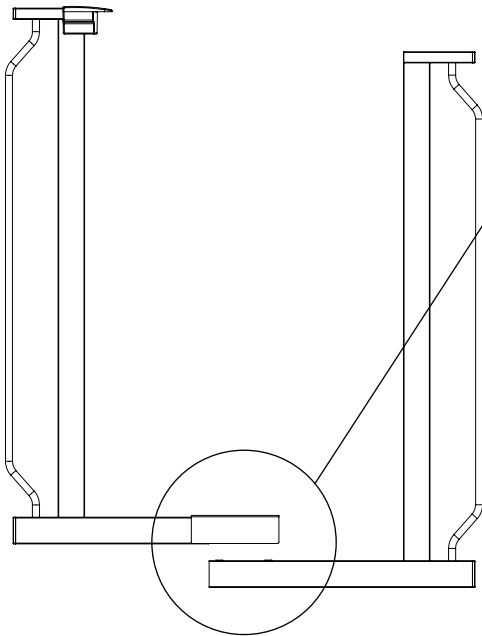

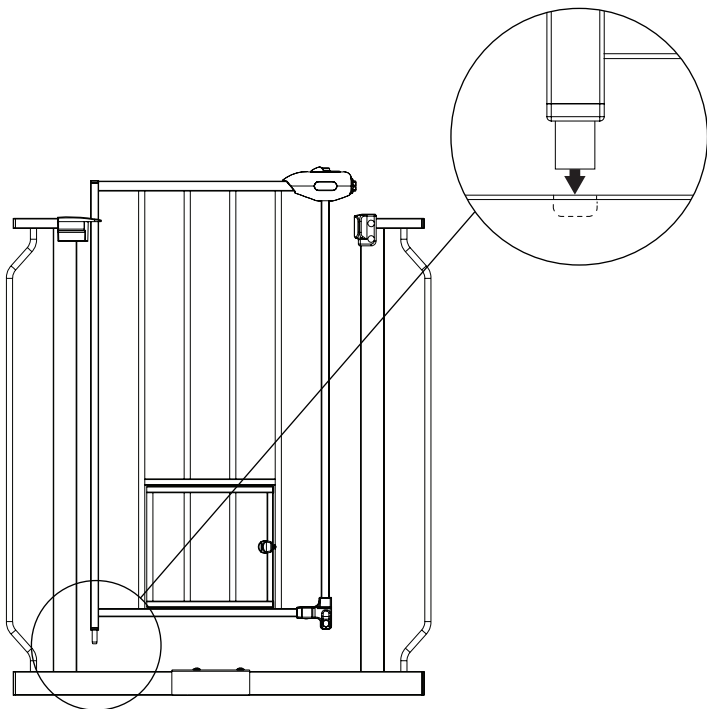

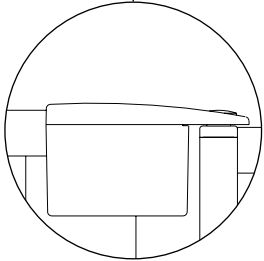
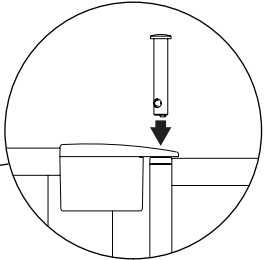
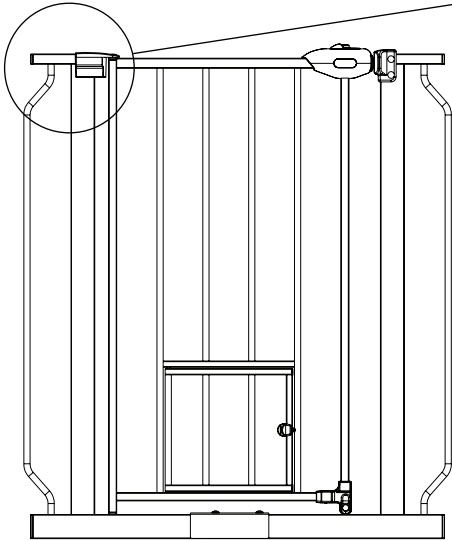
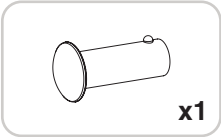

EN: NOTE: You will notice a slight gap between the gate door latch and the frame tube. **This is not a defect.** Your gate is a pressure mounted gate and this gap will disappear once you tighten your gate in the doorway opening.

NL: OPMERKING: U zult een kleine gleuf zien tussen de vergrendeling van de hekdeur en deframebuis. **Dit is geen defect.** Uw hek wordt onder druk gemonteerd en deze gleuf zal verdwijnen zodra u uw hekdeuropening vastdrukt.

FR: REMARQUE : Vous remarquerez un léger écart entre le *loquet du portillon de la barrière* et le *cadre*. **Ce n'est pas un défaut.** La barrière est montée par pression et cet écart disparaîtra une fois que vous l'aurez serré dans l'embrasure.

DE:HINWEIS: Sie werden einen schmalen Spalt zwischen der *Gittertürverriegelung* und dem *Rahmen sehen*. **Dies ist kein Defekt.** Ihr Gitter ist ein Druckgitter und dieser Spalt wird verschwinden, wenn Sie das Gitter in seiner Öffnung festziehen.

IT: NOTA: Si osserverà un piccolo spazio tra il *fermo della porta del cancelletto* e il *tubo del telaio*. **Non si tratta di un difetto.** Questo è un cancelletto fissato a pressione e questo spazio sparirà dopo aver serrato lo stesso nella propria apertura.

PL: UWAGA: Zauważysz małą przestrzeń pomiędzy zatrzaskiem drzwi barierki a rurką ramy. **To nie jest wada.** Barierka jest mocowana z wykorzystaniem siły naporu i ta przestrzeń zniknie, gdy docisniesz barierkę w jej otwór.

ES: NOTA: notará un pequeño espacio entre el pestillo de la barrera y el tubo del marco. **Esto no es un defecto.** Su barrera es una barrera montada a presión y este espacio desaparecerá en cuanto la apriete en la abertura de la entrada.

SV: OBS: Du kommer att märka att det finns ett litet mellanrum mellan grindens låshasp och ramrøret. **Det är inte en defekt.** Grinden är tryckmon- terad och mellanrummet försvinner när grinden stängs i öppningen.

FI: HUOMAA: Huomaat pienen aukon turvaesteen salvan ja kehysputken välissä. **Tämä ei ole vika.** Turvaeste on paineohjattu, ja tämä aukko katoaa, kun kiristät esteen oviaukkoon.

NO: MERK: Du vil kunne se et lite mellomrom mellom dørlåsen og rammerøret. **Dette er ikke en defekt.** Grinden monteres ved hjelp av trykk, og dette mellomrommet vil forsvinne så fort grinden strammes i døråpningen.

DA: BEMÆRK: Du vil se en mindre afstand mellem lågen og rammens rør. **Det er ikke en defekt.** Din låge monteres ved hjælp af tryk, og denne afstand vil forsvinde, når du fastspænder din låge i døråbningen.

HU: MEGJEGYZÉS: A kapu ajtajának retesze és a keret csöve között kisebb rés látható. **Ez nem hiba.** A kapu nyomással van rögzítve, és ez a rés eltűnik, amint szorosán a kapu- nyíláshoz rögzíti a kaput.

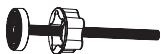

x4

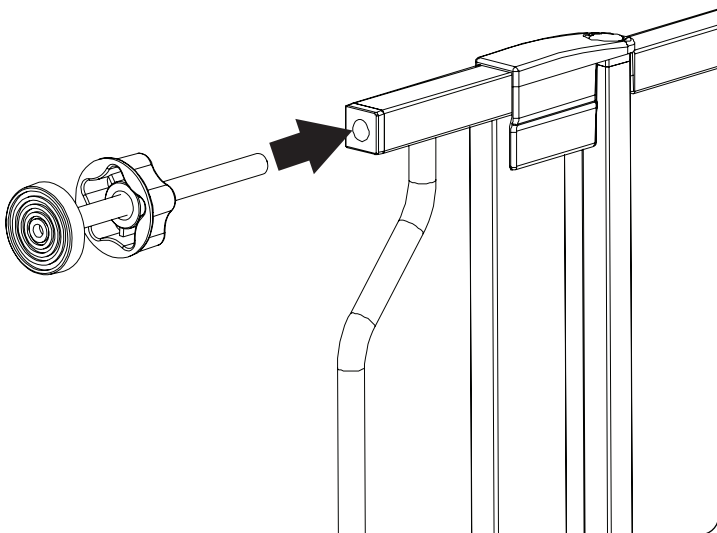



x4

EN: ADJUSTMENT WHEEL
NL: MOER VOOR AFSTELLING
FR: MOLETTE DE RÉGLAGE
DE: JUSTIERRAD
IT: MANOPOLA DI REGOLAZIONE
PL: GAŁKA REGULACJI

ES: RUEDA DE AJUSTE
SV: INSTÄLLNINGSRATT
FI: SÄÄTÖPYÖRÄ
NO: JUSTERINGSHJUL
DA: JUSTERINGSHJUL
HU: BEÁLLÍTÓKERÉK

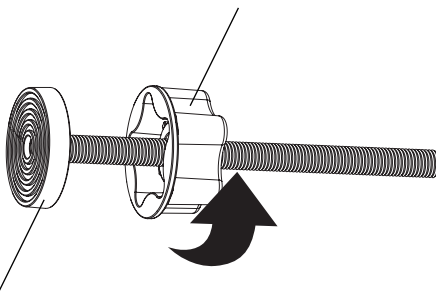

EN: RUBBER FOOT
NL: RUBBEREN VOET
FR: PIED EN CAOUTCHOUC
DE: GUMMIFUSS
IT: PIEDINO DI GOMMA
PL: GUMOWA NASAD

ES: CIERRE DE BASE
SV: GUMMIFOT
FI: KUMIJALKA
NO: GUMMIFOT
DA: GUMMIFOD
HU: GUMI TALPAZAT

EN: The gap between the gate and wall should not exceed more than 2 inches. Make the appropriate adjustment to ensure you have installed your gate safely.

NL: De gleuf tussen het hek en de muur mag niet meer dan 2 inches (5,1 cm) zijn. Verricht de correcte aanpassingen, om er zeker van te zijn dat u uw hek veilig heeft geïnstalleerd.

FR: l'écart entre la barrière et le mur ne doit pas dépasser plus de 5 cm. Faire les ajustements nécessaires pour vous assurer que vous avez installé votre barrière en toute sécurité

DE: Die Lücke zwischen dem Gitter und der Wand sollte 5,08 cm nicht übersteigen. Machen Sie die notwendigen Anpassungen, um sicherzustellen, dass Sie Ihr Gitter sicher installiert haben.

IT: Lo spazio tra il cancelletto e la parete non deve essere superiore a 5 cm. Eseguire le regolazioni opportune per garantire l'installazione sicura del cancelletto.

PL: Przestrzeń pomiędzy barierką a ścianą nie powinna być większa niż 5 cm. Dokonaj odpowiedniej regulacji, aby upewnić się, że barierka jest dobrze zainstalowana.

ES: El espacio entre la barrera y la pared no debe superar los 5 cm. Realice el ajuste adecuado para asegurarse de que ha instalado la barrera de forma segura.

SV: Mellanrummet mellan grinden och väggen bör inte vara större än 5 cm. Gör de justeringar som krävs för att grinden ska fungera säkert.

FI: Turvaesteen ja seinän välinen aukko ei saa olla yli 5 cm (2 tuumaa). Tee sopiva säätö varmistukseksi, että olet asentanut esteen turvallisesti.

NO: Mellomrommet mellom grinden og veggen må ikke overstige 5 cm (2"). Gjør de nødvendige justeringene for å sikre at du har montert grinden trygt.

DA: Afstanden mellem lågen og væggen må ikke være mere end 5 cm. Sørg for korrekt justering for at sikre, at lågen er installeret korrekt.

HU: A kapu és a fal közötti rés nem lehet 5 cm-nél (2 hüvelyknél) nagyobb. Végezze el a szükséges beállításokat a kapu biztonságos beszerelése érdekében.

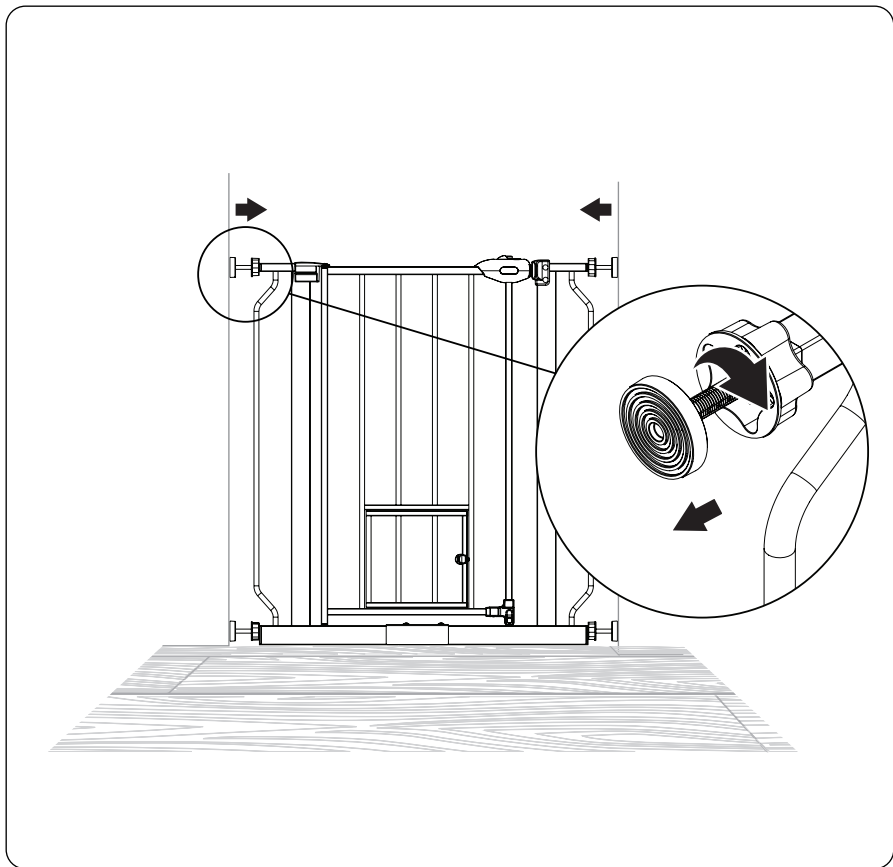

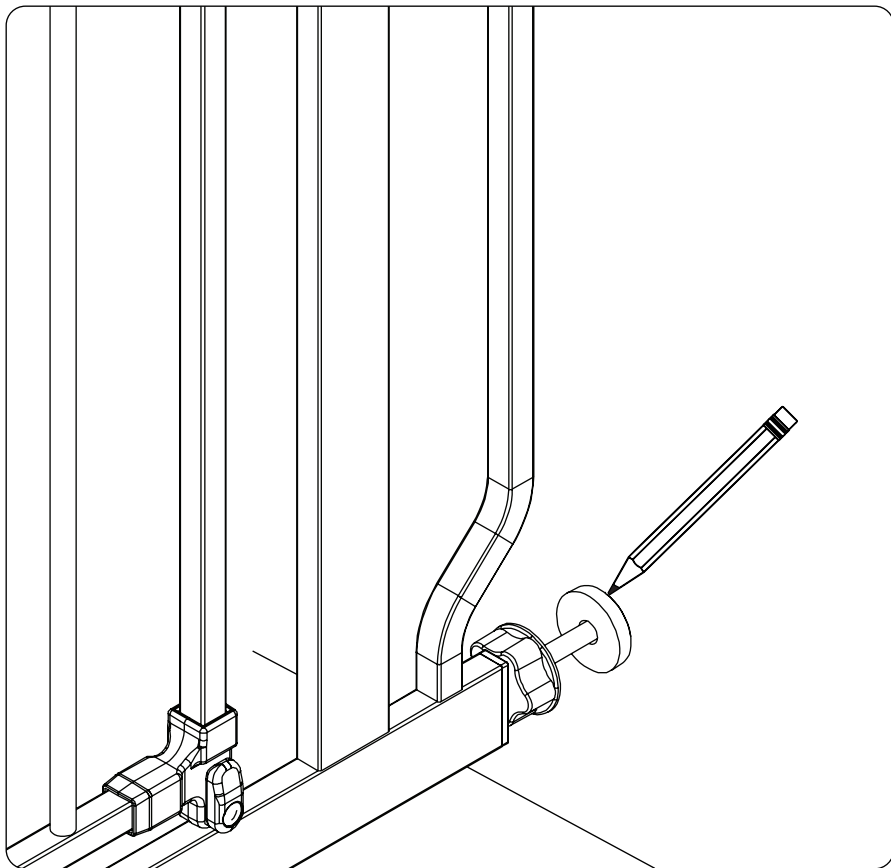

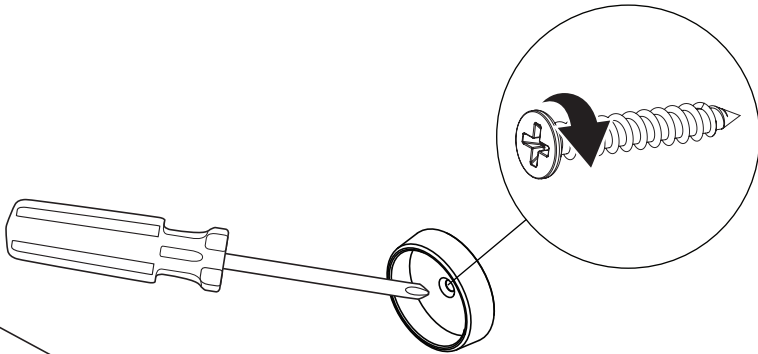
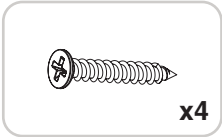
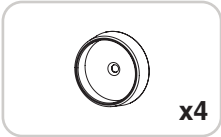



x4

EN: NEVER USE WITHOUT WALL CUPS.
NL: NOOIT GEBRUIKEN ZONDER WANDPLAATJES.
FR: NE JAMAIS UTILISER SANS COUPELLES MURALES.
DE: NIEMALS OHNE WANDSCHALEN VERWENDEN.
IT: NON USARE MAI SENZA COPERCHI DA PARETE.
PL: NIGDY NIE UŻYWAĆ BEZ KAPTURKÓW ŚCIENNYCH
ES: NUNCA USAR SIN PROTECTORES DE PARED
SV: ANVÄND ALDRIG UTAN VÄGGFÖTTER
FI: ÄLÄ KOSKAAN KÄYTÄ ILMAN SEINÄKUPPEJA.
NO: MÅ ALDRI BRUKES UTEN VEGGFESTER.
DA: MÅ ALDRIG BRUGES UDEN VÆGHOLDERE.
HU: SOHA NE HASZNÁLJA A FALI SZERELVÉNYEK NÉLKÜL.

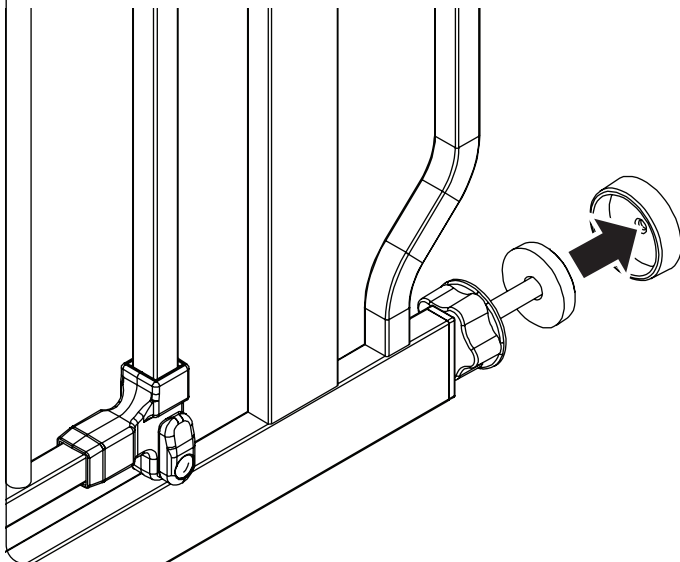



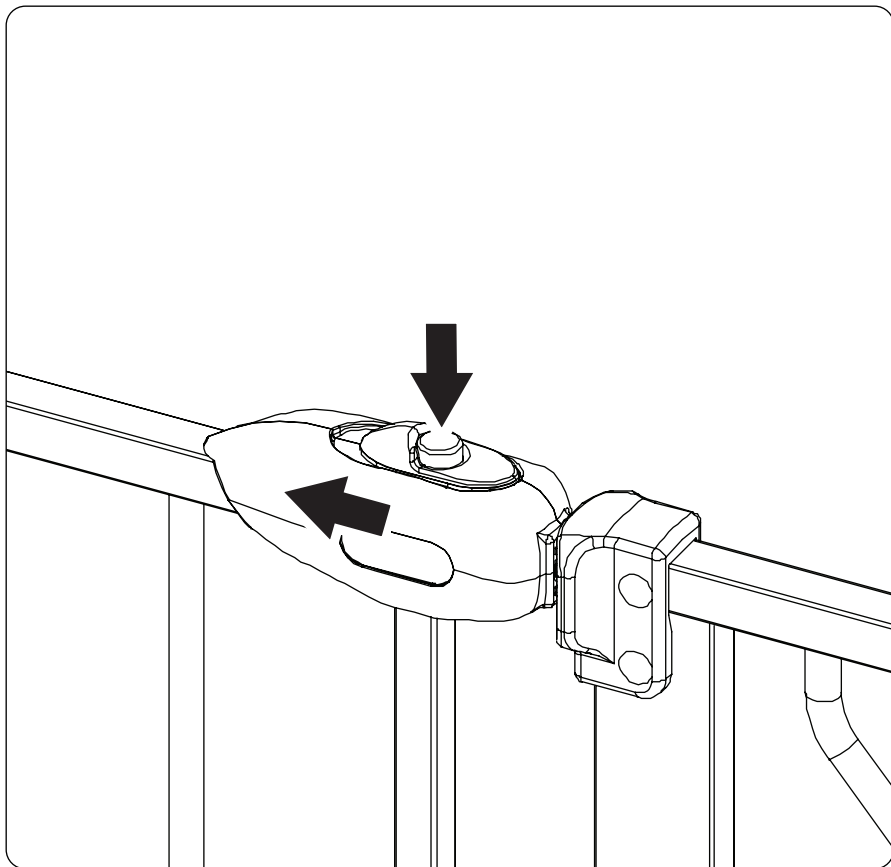

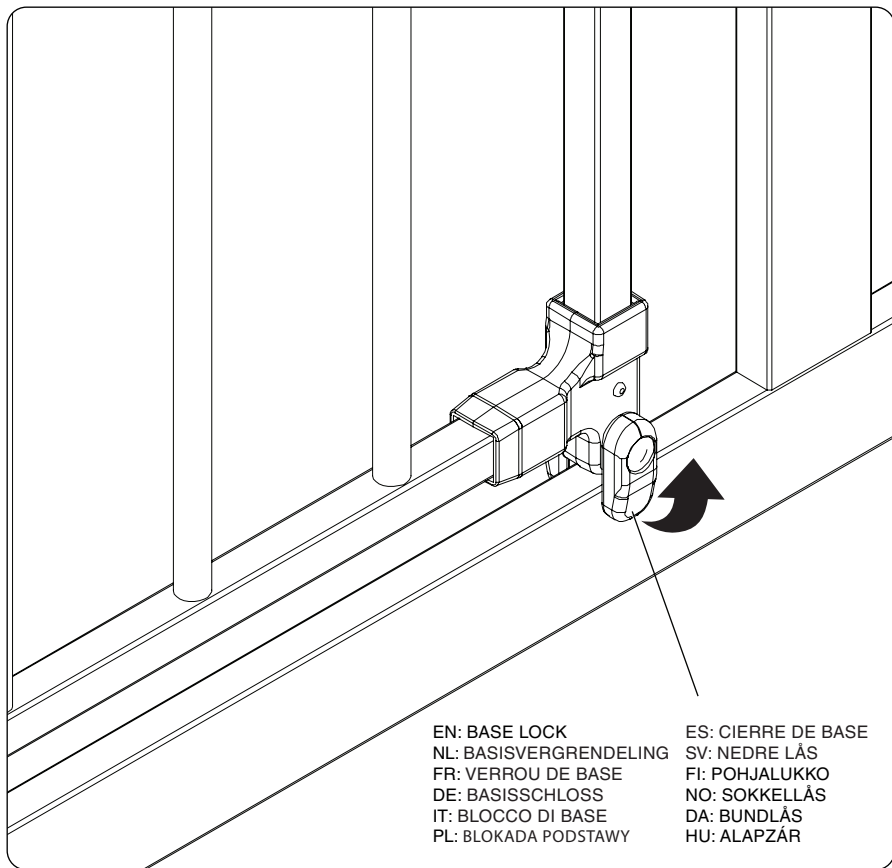

EN: BASE LOCK
NL: BASISVERGREDELING
FR: VERROU DE BASE
DE: BASISCHLOSS
IT: BLOCCO DI BASE
PL: BLOKADA PODSTAWY

ES: CIERRE DE BASE
SV: NEDRE LÅS
FI: POHJALUKKO
NO: SOKKELLÅS
DA: BUNDLÅS
HU: ALAPZÁR

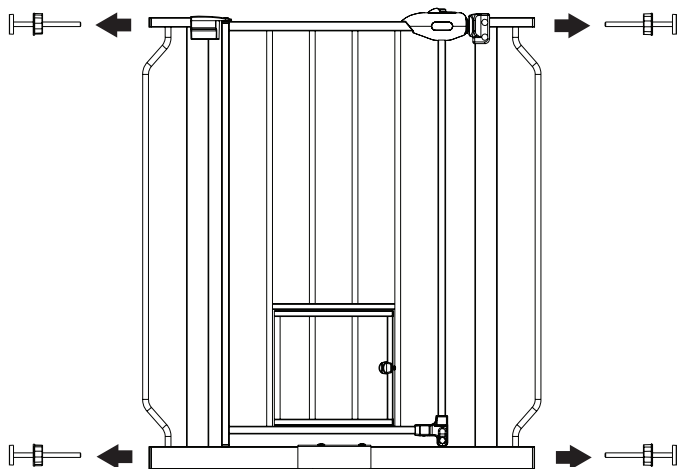

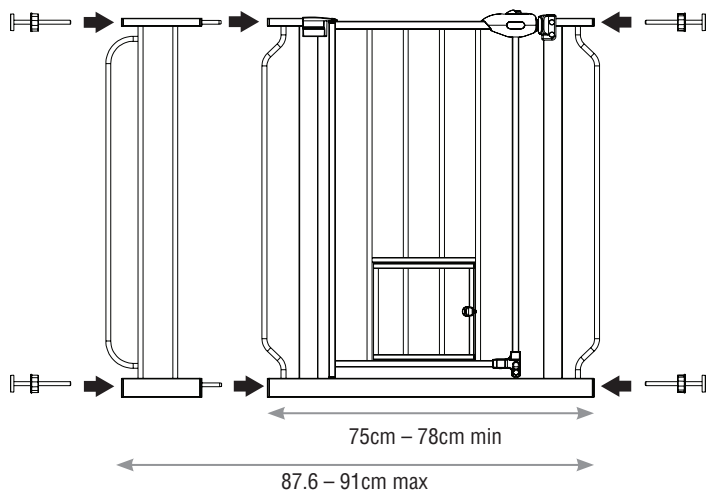

carlson®

PET PRODUCTS



www.carlsonpetproducts.com



Carlson Pet Products, Inc.

3200 Corporate Center Drive, Suite 105
Burnsville, MN 55306, USA

EU Authorized Representative

JAPPO Trading Oy, Lemuntie 7
00510 Helsinki, Finland

JAPPO Trading Ltd

167-169 Great Portland Street
5th Floor, London, W1W 5PF, Great-Britain

20251121ET

