



Info/Tootja/Ražotājs/Gamintojas:
Tammer Brands Oy, Viinikankatu 36,
33800 Tampere, Finland tammerbrands.fi

ko0725
654868

EN Insect trap lantern

Please read the **USER GUIDE** carefully and keep safe before using the product. This product is only for adult but not a toy.

Functions and features

Lantern

Insect trap
Rainproof
Size: 165x265 mm
Weight: 585 g

Main technical parameters

Lantern

Working time after fully charge (Lantern)	≥14 hours
Working time after fully charge (Flaming light)	≥24 hours
Working time after fully charge (Lantern with 100% mosquito killer)	≥6 hours
Working time after fully charge (Flaming light with 100% mosquito killer)	≥8 hours

Mosquito killer

Ultraviolet LED	4X 0.06W
UV Wavelength	360-400 nm
Working time after fully charge (100%)	≥13 hours
Working time after fully charge (50%)	≥16 hours

Others

Specification of built-in battery	3.7V, 2000 mAh Polymer Li battery
Input voltage / Current	5V / 1A
Fully charge time via USB input cable	About 4 hours
Ultraviolet LED	0.06W, Ø 5mm

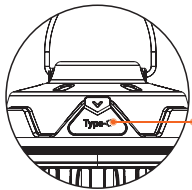

NOTE:

Please fully charge the product before first use

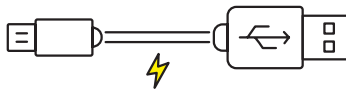

1 Mosquito zapper

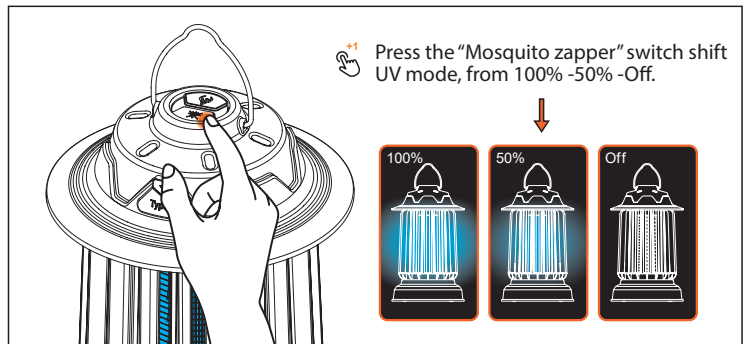

2 LED Lantern

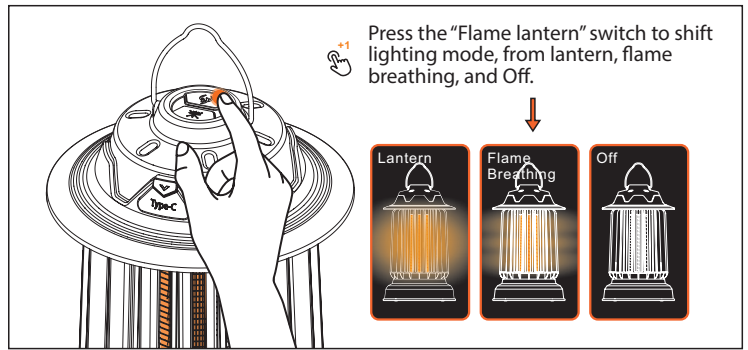

3 Hanger

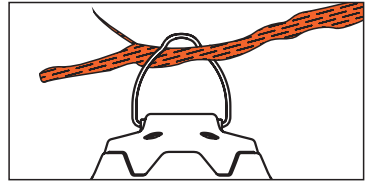
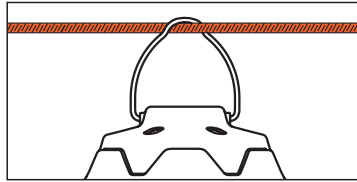

Operation method

Lantern

Press the "Flame lantern" switch to shift lighting mode, from lantern, flame breathing and Off.

Input charge

Type C cable connects with AC Adaptor, PC etc., charging indicator go on red when input charging and go on off after fully charge.

Mosquito killer

Press the "Mosquito zapper" switch shift UV mode, from 100% -50%

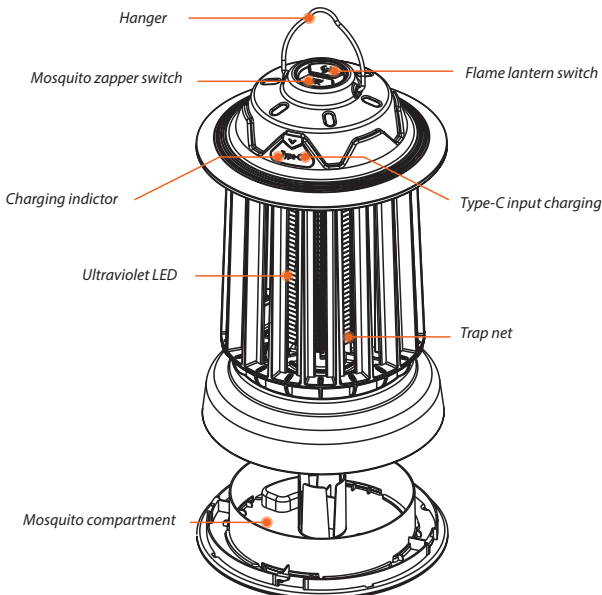

Cautions:

1. Do not look directly into LED as this may cause damage to your eyes.
2. This product is not a toy.
3. Contains small parts not suitable for children under 5 years of age.
4. Turn off the light when via USB input charging.
5. Every 6 months charge for battery conditioning.



Info/Tootja/Ražotājs/Gamintojas:
Tammer Brands Oy, Viinikankatu 36,
33800 Tampere, Finland tammerbrands.fi

ko0725
654868

FI Hyönteispyydys / lyhty

Lue käyttöohje huolellisesti ja säilytä se turvallisessa paikassa ennen tuotteen käyttöä. Tuote on tarkoitettu vain aikuisille, se ei ole lelu.

Toiminnot ja ominaisuudet

Lyhty

Hyönteispyydys

Sateenkestävä

Koko: 165 x 265 mm

Paino: 585 g

Tärkeimmät tekniset tiedot

Lyhty

Käyttöaika täyteen ladattuna (lyhty) ≥ 14 tuntia

Käyttöaika täyteen ladattuna (liekkivalo) ≥ 24 tuntia

Käyttöaika täyteen ladattuna (lyhty 100 % hyönteisansana) ≥ 6 tuntia

Käyttöaika täyteen ladattuna (liekkivalo 100 % hyönteisansana) ≥ 8 tuntia

Hyönteismyrkky

Ultravioletti-LED 4X 0,06 W

UV-aallonpituus 360–400 nm

Käyttöaika täyteen ladattuna (100 %) ≥ 13 tuntia

Käyttöaika täyteen ladattuna (50 %) ≥ 16 tuntia

Muut

Sisäänrakennetun akun tekniset tiedot 3,7 V, 2000 mAh polymeerili-akku

Tulojännite / virta 5 V / 1 A

Täyteen latausaika USB-kaapelilla Noin 4 tuntia

Ultravioletti LED 0,06 W, Φ 5 mm

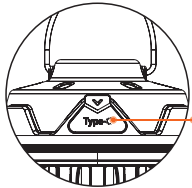

HUOMAUTUS:

Lataa tuote täyteen ennen ensimmäistä käyttöä.

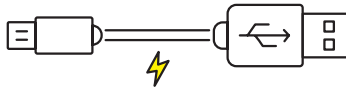

1 hyttyskarkotin



2 LED-lyhty

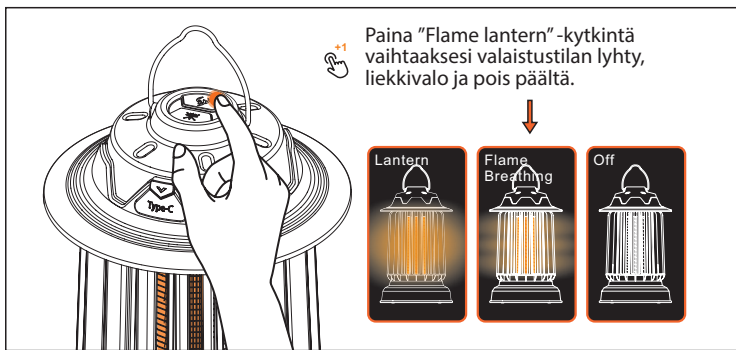

3 Ripustin

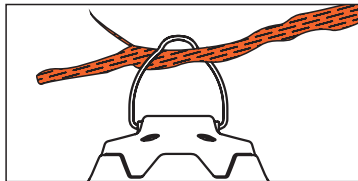
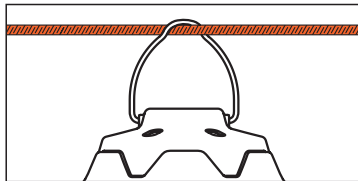

Käyttö

Lyhty

Paina "Flame lantern" -kytkintä vaihtaaksesi valaistustilan lyhty, liekkivalo ja pois päältä.

Lataus

Tyyppin C kaapeli liitetään verkkolaitteeseen, tietokoneeseen jne. Latausmerkkivalo palaa punaisena latauksen aikana ja sammuu, kun lataus on valmis.

Hyttysmyrky

Paina "Mosquito zapper" -kytkintä vaihtaaksesi UV-tilan 100 %:sta 50 %:iin.

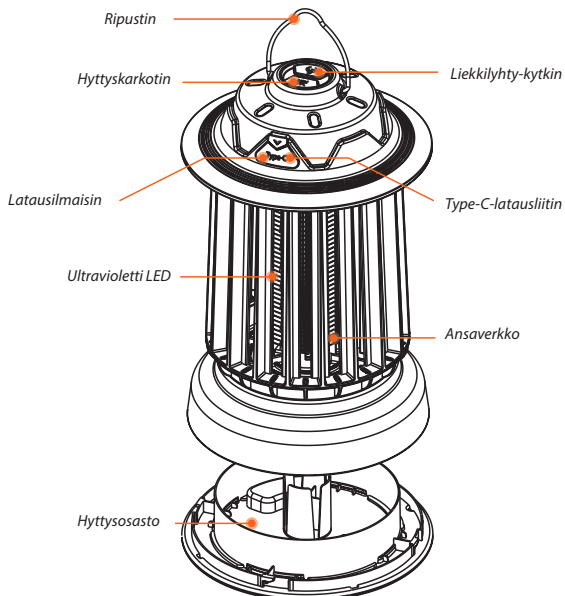

Varoitukset:

1. Älä katso suoraan LED-valoa, sillä se voi vahingoittaa silmiäsi.
2. Tämä tuote ei ole lelu.
3. Sisältää pieniä osia, jotka eivät sovellu alle 5-vuotiaille lapsille.
4. Sammuta valo, kun laite latautuu USB-liitännän kautta.
5. Lataa akku 6 kuukauden välein akun kunnan ylläpitämiseksi.



Info/Tootja/Ražotājs/Gamintojas:
Tammer Brands Oy, Viinikankatu 36,
33800 Tampere, Finland tammerbrands.fi

ko0725
654868

SV Insektsfälla/lykta

Läs bruksanvisningen noggrant och förvara den på ett säkert ställe innan du använder produkten. Produkten är endast avsedd för vuxna och är inte en leksak.

Funktioner och egenskaper

Lykta

Insektsfälla
Regntät
Storlek: 165 x 265 mm
Vikt: 585 g

Huvudsakliga tekniska parametrar

Lykta

Drifttid efter full laddning (Lykta)	≥14 timmar
Drifttid efter full laddning (Flammande ljus)	≥24 timmar
Drifttid efter full laddning (Lykta med 100 % myggfälla)	≥6 timmar
Drifttid efter full laddning (Flammande ljus med 100 % myggfälla)	≥8 timmar

Myggdödande

Ultraviolett LED	4X 0,06W
UV-våglängd	360-400 nm
Drifttid efter full laddning (100 %)	≥13 timmar
Drifttid efter full laddning (50 %)	≥16 timmar

Övrigt

Specifikation för inbyggt batteri	3,7V, 2000 mAh polymer-Li-batteri
Ingångsspänning/ström	5 V/1 A
Laddningstid via USB-kabel	Cirka 4 timmar
Ultraviolett LED	0,06 W, Ø 5 mm

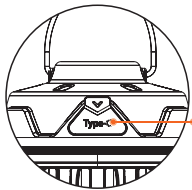

OBS!

Ladda produkten helt innan första användningen.

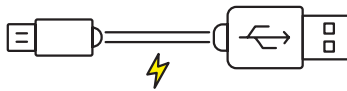

1 myggdödare

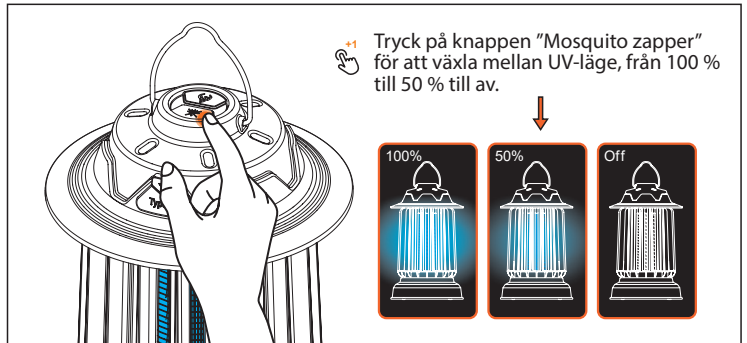

2 LED-lykta



3 Hängare

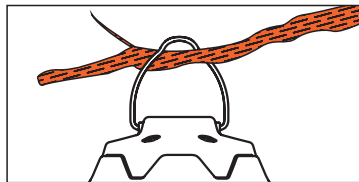
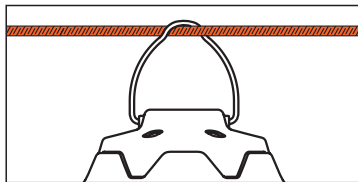

Användning

Lykta

Tryck på knappen "Flame lantern" för att växla mellan belysningslägena lykta, flammmande och av.

Laddning

Typ C-kabel ansluts till nätadapter, PC etc. Laddningsindikatorn lyser rött när laddning pågår och slocknar när laddningen är klar.

Myggdödare

Tryck på knappen "Mosquito zapper" för att växla UV-läget från 100 % till 50 %.

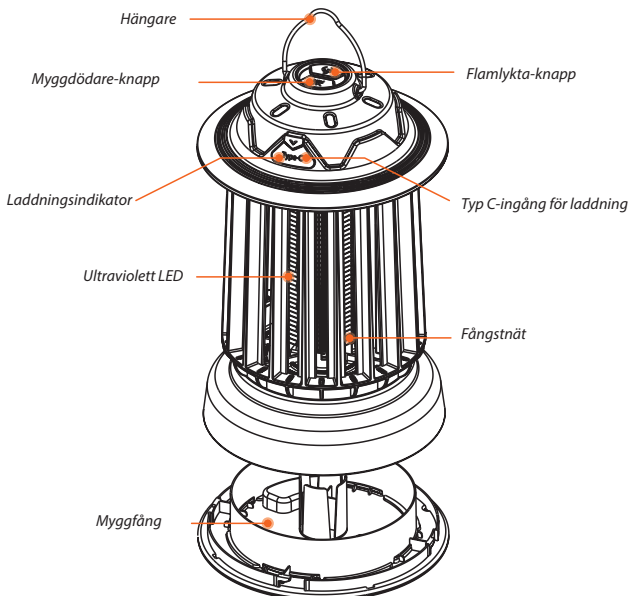

Varningar:

1. Titta inte direkt på LED-lampan, eftersom detta kan skada ögonen.
2. Denna produkt är inte en leksak.
3. Innehåller små delar som inte är lämpliga för barn under 5 år.
4. Stäng av lampan när den laddas via USB-ingången.
5. Ladda batteriet var sjätte månad för att hålla det i gott skick.



Info/Tootja/Ražotājs/Gamintojas:
Tammer Brands Oy, Viinikankatu 36,
33800 Tampere, Finland tammerbrands.fi

ko0725
654868

DK Insektfælde / lanterne

Læs brugervejledningen omhyggeligt og opbevar den på et sikkert sted, inden du bruger produktet. Dette produkt er kun til voksne og er ikke et legetøj.

Funktioner og egenskaber

Lanterne

Insektfælde

Regntæt

Størrelse: 165 x 265 mm

Vægt: 585 g

Vigtigste tekniske parametre

Lygte

Driftstid efter fuld opladning (Lygte) ≥ 14 timer

Driftstid efter fuld opladning (Flammende lys) ≥ 24 timer

Driftstid efter fuld opladning (Lygte med 100 % myggefælde) ≥ 6 timer

Driftstid efter fuld opladning (Flammende lys med 100 % myggefælde) ≥ 8 timer

Myggedræber

Ultraviolet LED 4X 0,06W

UV-bølgelængde 360-400 nm

Driftstid efter fuld opladning (100 %) ≥ 13 timer

Driftstid efter fuld opladning (50 %) ≥ 16 timer

Andet

Specifikationer for indbygget batteri

Indgangsspænding/strøm

Opladningstid via USB-kabel

Ultraviolet LED

3,7V, 2000 mAh polymer-Li-batteri

5V/ 1A

Ca. 4 timer

0,06W, Φ 5mm

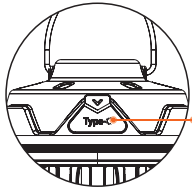

BEMÆRK:

Opplad produktet fuldt op inden første brug.

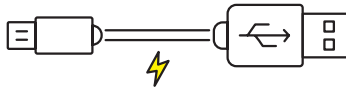

1 Myggebekæmper



2 LED-lanterne



3 Ophæng

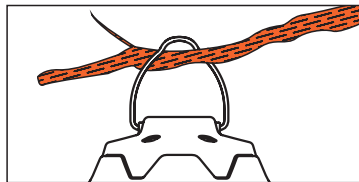
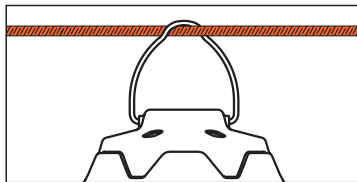

Betjeningsmetode

Lanterne

Tryk på kontakten »Flame lantern« for at skifte belysningstilstand fra lanterne, flamme og slukket.

Indgangsladning

Type C-kabel tilsluttes AC-adapter, pc osv. Opladningsindikatoren lyser rødt, når der oplades, og slukkes, når opladningen er færdig.

Myggesprøjte

Tryk på knappen »Mosquito zapper« for at skifte UV-tilstand fra 100 % til 50 %.

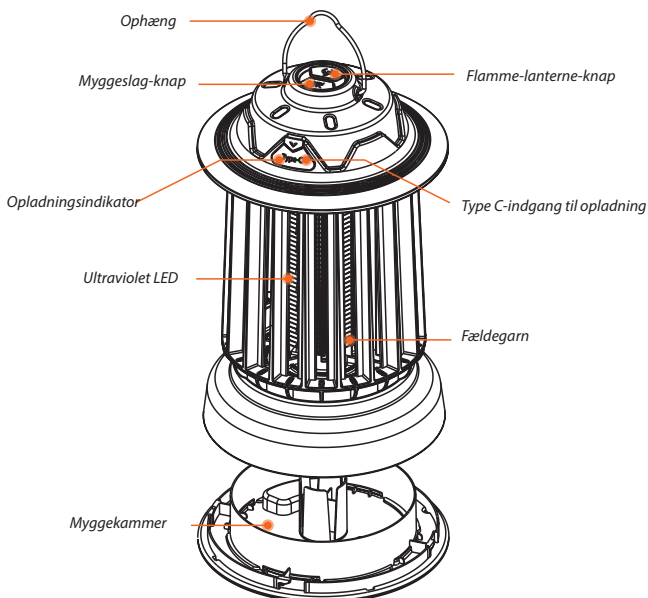

Advarsler:

1. Se ikke direkte på LED'en, da dette kan beskadige dine øjne.
2. Dette produkt er ikke et legetøj.
3. Indeholder små dele, der ikke er egnet til børn under 5 år.
4. Sluk for lyset, når enheden oplades via USB-indgangen.
5. Oplad batteriet hver 6. måned for at holde det i god stand.



Info/Tootja/Ražotājs/Gamintojas:
Tammer Brands Oy, Viinikankatu 36,
33800 Tampere, Finland tammerbrands.fi

ko0725
654868

NO Insektfelle / lanterne

Les bruksanvisningen nøye og oppbevar den på et trygt sted før du bruker produktet. Dette produktet er kun beregnet for voksne og er ikke et leketøy.

Funksjoner og egenskaper

Lanterne

Insektfelle
Regntett
Størrelse: 165 x 265 mm
Vekt: 585 g

Viktigste tekniske parametere

Lanterne

Driftstid etter full opplading (Lanterne)	≥14 timer
Driftstid etter full opplading (Flammende lys)	≥24 timer
Driftstid etter full opplading (Lanterne med 100 % myggfanger)	≥6 timer
Driftstid etter full opplading (Flammende lys med 100 % myggfanger)	≥8 timer

Myggdrepende virkning

Ultrafiolett LED	4X 0,06W
UV-bølgelengde	360-400 nm
Driftstid etter full opplading (100 %)	≥13 timer
Driftstid etter full opplading (50 %)	≥16 timer

Annet

Spesifikasjoner for innebygd batteri	3,7V, 2000 mAh polymer-Li-batteri
Inngangsspenning/strøm	5V/ 1A
Full ladetid via USB-inngangskabel	Ca. 4 timer
Ultrafiolett LED	0,06W, Ø 5mm

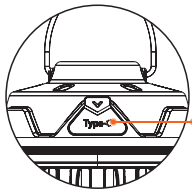

MERK:

Lad produktet fullstendig før første bruk

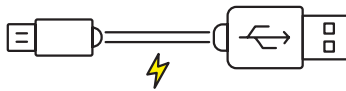

1 Myggdreperer

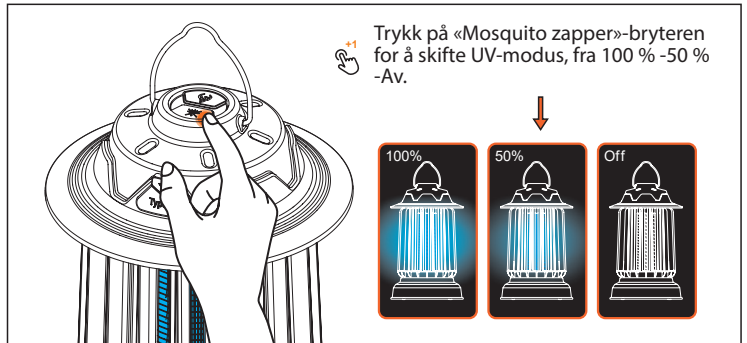

2 LED-lanterne



3 Oppheng

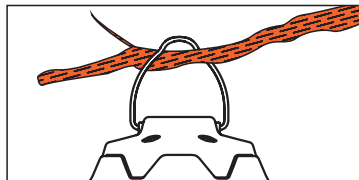
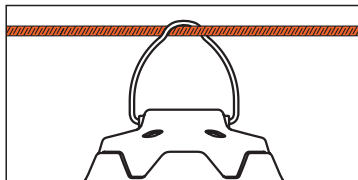

Bruksmåte

Lanterne

Trykk på «Flame lantern»-bryteren for å skifte lysmodus, fra lanterne, flammepust og av.

Inngangslading

Type C-kabel kobles til AC-adapter, PC osv. Ladeindikatoren lyser rødt når ladingen pågår og slukker når ladingen er fullført.

Myggdrep

Trykk på «Mosquito zapper»-bryteren for å skifte UV-modus fra 100 % til 50 %.

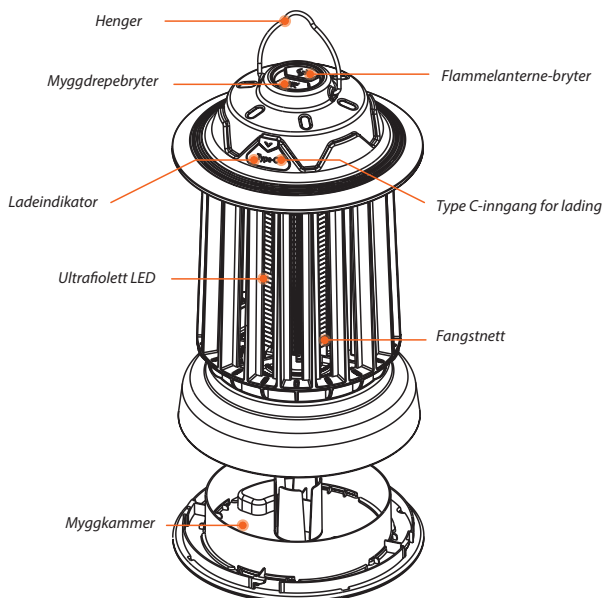

Forsiktighetsregler:

1. Ikke se direkte på LED-lampen, da dette kan skade øynene.
2. Dette produktet er ikke et leketøy.
3. Inneholder små deler som ikke er egnet for barn under 5 år.
4. Slå av lyset når du lader via USB-inngangen.
5. Lad batteriet hver 6. måned for å holde det i god stand.



Info/Tootja/Ražotäjs/Gamintojas:
Tammer Brands Oy, Viinikankatu 36,
33800 Tampere, Finland tammerbrands.fi

ko0725
654868

ET Putukapüünis / latern

Enne toote kasutamist lugege hoolikalt kasutusjuhendit ja hoidke see ohutus kohas. Toode on mõeldud ainult täiskasvanutele, see ei ole mänguasi.

Funktsioonid ja omadused

Laterna

Putukapüünis

Vihmakindel

Suurus: 165 x 265 mm

Kaal: 585 g

Peamised tehnilised parameetrid

Laterna

Tööaeg pärast täielikku laadimist (Laterna)

≥14 tundi

Tööaeg pärast täielikku laadimist (Leegitsev valgus)

≥24 tundi

Tööaeg pärast täielikku laadimist (Laterna 100% sääskede püüduriga)

≥6 tundi

Tööaeg pärast täielikku laadimist (Leegitsev valgus 100% sääskede püüduriga)

≥8 tundi

Sääsketõrje

Ultraviolet LED

4X 0,06 W

UV lainepikkus

360–400 nm

Tööaeg pärast täielikku laadimist (100%)

≥13 tundi

Tööaeg pärast täielikku laadimist (50%)

≥16 tundi

Muud

Sisseehitatud aku spetsifikatsioon

3,7 V, 2000 mAh polümeer-li aku

Sisendpinge / vool

5 V / 1 A

Täielik laadimisaeg USB-kaabli abil

Umbes 4 tundi

Ultraviolet LED

0,06 W, Ø 5 mm

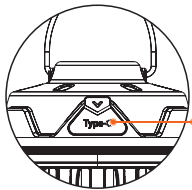

MÄRKUS:

Enne esimest kasutamist laadige toode täielikult

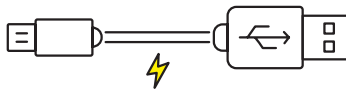

1 sääsketõrje

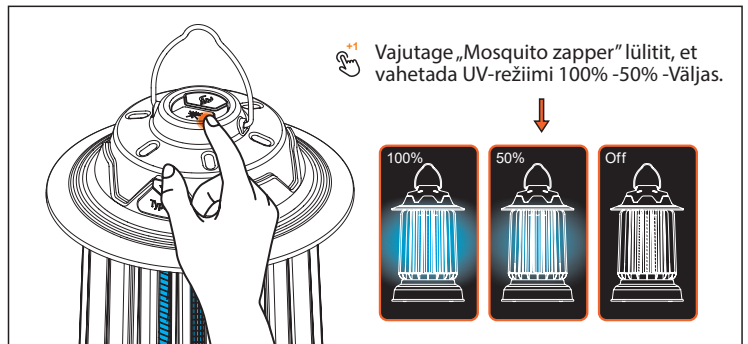

2 LED-laterna



3 Riputi

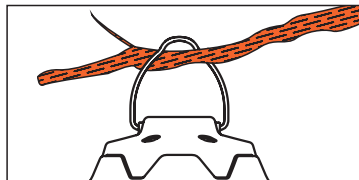
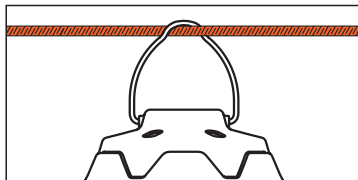

Kasutamine

Laterna

Vajutage lülitit „Flame lantern“ (Leegilaterna), et valgustuse režiimi vahetada laterna, leegiga hingamise ja väljalülitatud režiimi vahel.

Laadimine

C-tüüpi kaabel ühendatakse AC-adapteriga, arvutiga jne. Laadimise ajal süttib laadimisindikaator punaseks ja kustub pärast täielikku laadimist.

Sääsketapja

Vajutage lülitit „Mosquito zapper“, et lülitada UV-režiim sisse (100%–50%).

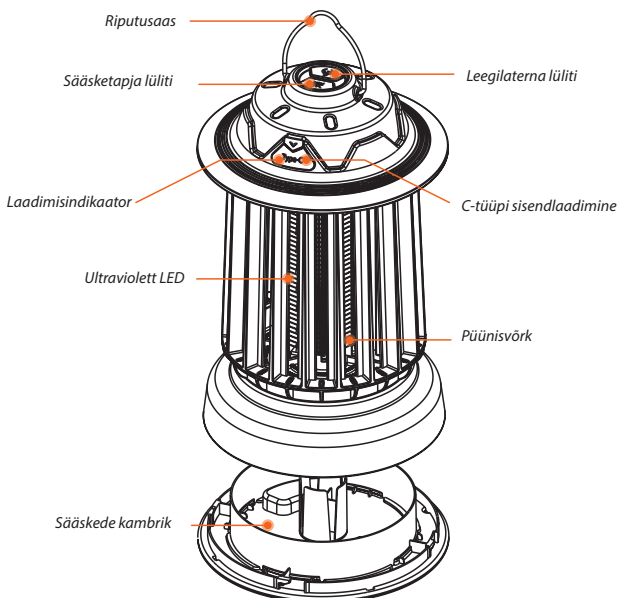

Hoiatused:

1. Ärge vaadake otse LED-i, kuna see võib kahjustada teie silmi.
2. See toode ei ole mänguasi.
3. Sisaldab väikesteid osi, mis ei sobi alla 5-aastastele lastele.
4. Lülitage valgustus välja, kui laadite USB-sisendiga.
5. Laadige aku iga 6 kuu järel, et hoida seda heas seisukorras.



Info/Tootja/Ražotäjs/Gamintojas:
Tammer Brands Oy, Viinikankatu 36,
33800 Tampere, Finland tammerbrands.fi

ko0725
654868

LV Kukaiņu lamatas / laterna

Pirms izmantot produktu, lūdzu, uzmanīgi izlasiet lietošanas instrukciju un glabājiet to drošā vietā. Šis produkts ir paredzēts tikai pieaugušajiem, tas nav rotaļlieta.

Funkcijas un īpašības

Laterna

Kukaiņu lamatas
Lietusizturīgs
Izmērs: 165x265 mm
Svars: 585 g

Galvenie tehniskie parametri

Laterna

Darba laiks pēc pilnas uzlādes (Laterna)	≥14 stundas
Darba laiks pēc pilnas uzlādes (Deģoša gaisma)	≥24 stundas
Darba laiks pēc pilnas uzlādes (Laterna ar 100% moskītu slazdu)	≥6 stundas
Darba laiks pēc pilnas uzlādes (Deģoša gaisma ar 100% moskītu slazdu)	≥8 stundas

Kukaiņu iznīcinātājs

Ultravioletais LED	4X 0,06W
UV viļņa garums	360-400 nm
Darba laiks pēc pilnas uzlādes (100%)	≥13 stundas
Darba laiks pēc pilnas uzlādes (50%)	≥16 stundas

Citi	
Iebūvētas baterijas specifikācija	3,7V, 2000 mAh polimēra Li baterija
Ieejas spriegums / strāva	5V / 1A
Pilnīgas uzlādes laiks ar USB ieejas kabeli	Aptuveni 4 stundas
Ultravioletais LED	0,06W, Ø 5mm

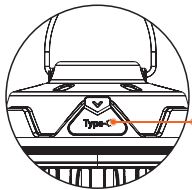

PIEZĪME:

Pirms pirmās lietošanas lūdzu pilnībā uzlādējiet produktu.

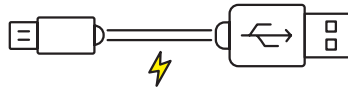

1 Odu atbaidītājs

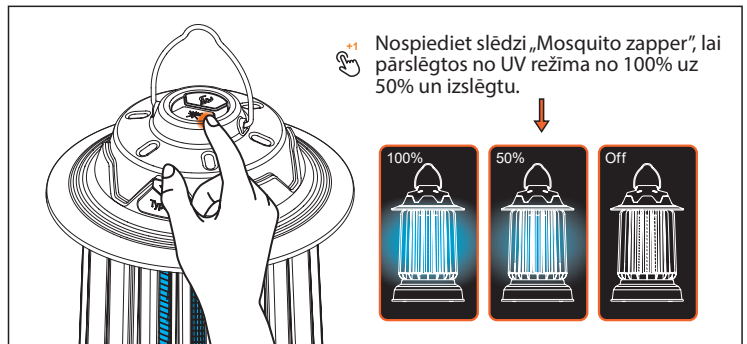

2 LED laterna



3 Pakaramais

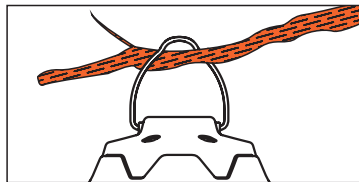
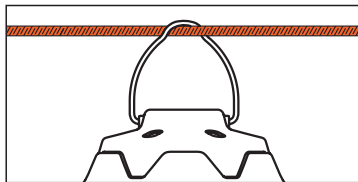

Darbības veids

Laterna

Nospiediet slēdzi „Flame lantern”, lai pārslēgtu apgaismojuma režīmu no laternas, liesmas elpošanas un izslēgta.

Ieejas uzlāde

C tipa kabelis savienojas ar maiņstrāvas adapteri, datoru utt. Uzlādes indikators deg sarkanā krāsā, kad notiek uzlāde, un izslēdzas, kad uzlāde ir pabeigta.

Odu iznīcinātājs

Nospiediet slēdzi „Mosquito zapper”, lai pārslēgtu UV režīmu no 100 % uz 50 %.

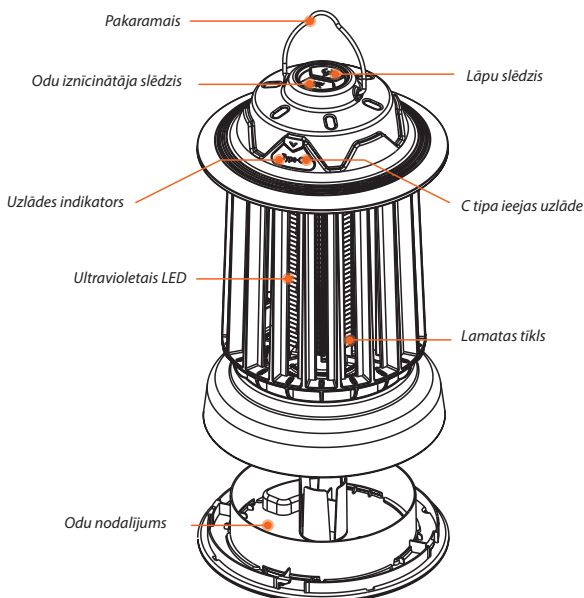

Piesardzība:

1. Neskatīties tieši LED, jo tas var bojāt acis.
2. Šis produkts nav rotaļlieta.
3. Satur sīkas detaļas, kas nav piemērotas bērniem līdz 5 gadu vecumam.
4. Izslēdziet gaismu, kad ierīce tiek uzlādēta caur USB ieeju.
5. Katru 6 mēnešu reizi uzlādējiet akumulatoru, lai saglabātu tā darbību.



Info/Tootja/Ražotājs/Gamintojas:
Tammer Brands Oy, Viinikankatu 36,
33800 Tampere, Finland tammerbrands.fi

ko0725
654868

LT Vabzdžių gaudyklė / žibintas

Prieš naudodami produktą, atidžiai perskaitykite naudojimo instrukciją ir saugokite ją. Šis produktas skirtas tik suaugusiems, tai nėra žaislas.

Funkcijos ir savybės

Žibintas

Vabzdžių gaudyklė
Atsparus lietai
Dydis: 165 x 265 mm
Svoris: 585 g

Pagrindiniai techniniai parametrai

Žibintas

Darbo laikas po visiško įkrovimo (Žibintas)	≥14 val.
Darbo laikas po visiško įkrovimo (Liepsnojantis šviesa)	≥24 val.
Darbo laikas po visiško įkrovimo (Žibintas su 100 % uodų gaudykle)	≥6 val.
Darbo laikas po visiško įkrovimo (Liepsnojantis šviesa su 100 % uodų gaudykle)	≥8 val.

Uodų naikiklis

Ultravioletinė LED	4X 0,06 W
UV bangos ilgis	360–400 nm
Darbo laikas po visiško įkrovimo (100 %)	≥13 val.
Darbo laikas po visiško įkrovimo (50 %)	≥16 val.

Kita	
Įmontuotos baterijos specifikacija	3,7 V, 2000 mAh polimerinė ličio baterija
Įėjimo įtampa / srovė	5 V / 1 A
Įkrovimo per USB kabelį laikas	Apie 4 valandas
Ultravioletinė LED	0,06 W, Ø 5 mm

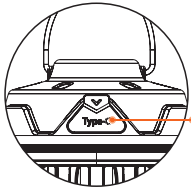

PASTABA:

Prieš pirmą naudojimą įkraukite produktą iki galo.

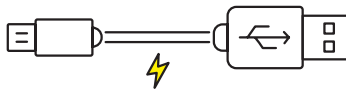

1 Moskitų naikintuvas



2 LED žibintuvėlis



3 Kabykla

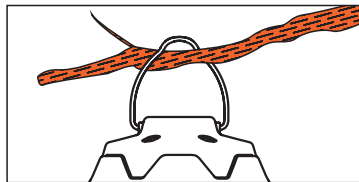
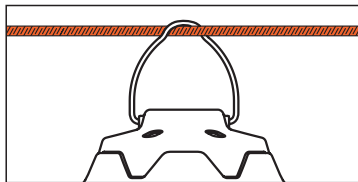

Naudojimo būdas

Žibintuvėlis

Paspauskite „Flame lantern“ jungiklį, kad perjungtumėte apšvietimo režimą iš žibintuvėlio, liepsnos kvėpavimo ir išjungimo.

Įkrovimas

C tipo kabelis jungiamas prie kintamosios srovės adapterio, kompiuterio ir pan. Įkrovimo indikatorius įsijiebia raudonai, kai įrenginys įkraunamas, ir išsijungia, kai įkrovimas baigtas.

Uodų naikintuvas

Paspauskite „Mosquito zapper“ jungiklį, kad perjungtumėte UV režimą iš 100 % į 50 %.

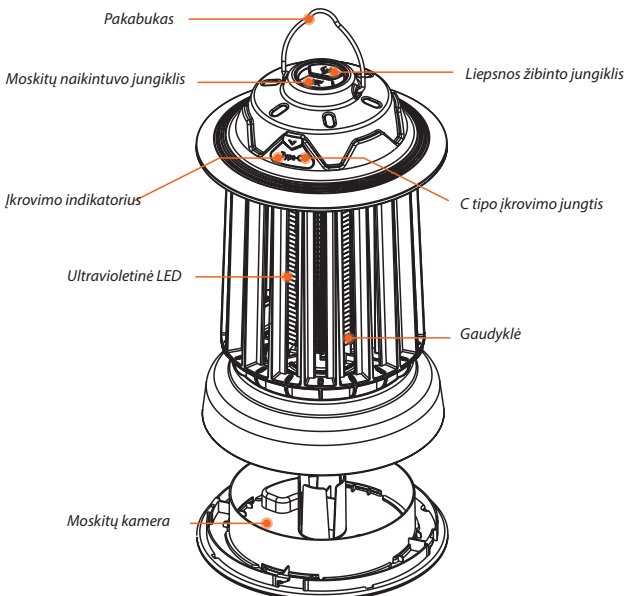

Atsargumo priemonės:

1. Nežiūrėkite tiesiai į LED, nes tai gali pakenkti jūsų akims.
2. Šis produktas nėra žaislas.
3. Sudėtyje yra smulkių dalių, netinkamų vaikams iki 5 metų.
4. Įkraunant per USB įėjimą, išjunkite šviesą.
5. Kas 6 mėnesius įkraukite bateriją, kad ji būtų geros būklės.



Info/Tootja/Ražotājs/Gamintojas:
Tammer Brands Oy, Viinikankatu 36,
33800 Tampere, Finland tammerbrands.fi

ko0725
654868

DE Insektenfalle / Laterne

Bitte lesen Sie die Gebrauchsanweisung sorgfältig durch und bewahren Sie sie vor der Verwendung des Produkts an einem sicheren Ort auf. Dieses Produkt ist nur für Erwachsene bestimmt und kein Spielzeug.

Funktionen und Merkmale

Laterne

Insektenfalle
Regenfest
Größe: 165 x 265 mm
Gewicht: 585 g

Wichtigste technische Parameter

Laterne

Betriebsdauer nach vollständiger Aufladung (Laterne)	≥14 Stunden
Betriebsdauer nach vollständiger Aufladung (Flammendes Licht)	≥24 Stunden
Betriebsdauer nach vollständiger Aufladung (Laterne mit 100 % Mückenschutz)	≥6 Stunden
Betriebsdauer nach vollständiger Aufladung (Flammendes Licht mit 100 % Mückenschutz)	≥8 Stunden

Mückenschutz

Ultraviolett-LED	4X 0,06 W
UV-Wellenlänge	360-400 nm
Betriebsdauer nach vollständiger Aufladung (100 %)	≥13 Stunden
Betriebsdauer nach vollständiger Aufladung (50 %)	≥16 Stunden

Sonstiges

Spezifikationen des integrierten Akkus	3,7 V, 2000 mAh Polymer-Li-Akku
Eingangsspannung/Strom	5 V/1 A
Ladezeit über USB-Kabel	ca. 4 Stunden
Ultraviolett-LED	0,06 W, Ø 5 mm

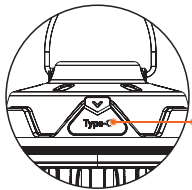

HINWEIS:

Bitte laden Sie das Produkt vor dem ersten Gebrauch vollständig auf.

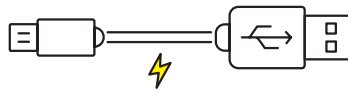

1 Mückenschutzgerät



2 LED-Laterne

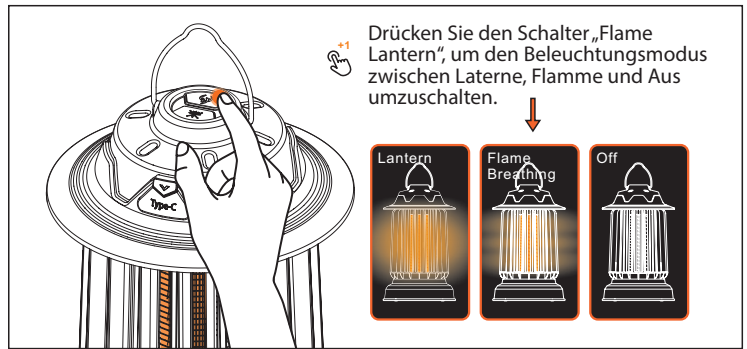

3 Aufhänger

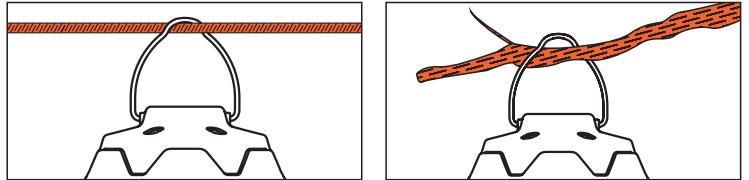

Bedienung

Laterne

Drücken Sie den Schalter „Flame Lantern“, um den Beleuchtungsmodus zwischen Laterne, Flamme und Aus umzuschalten.

Eingangsladung

Das Typ-C-Kabel wird an ein Netzteil, einen PC usw. angeschlossen. Die Ladeanzeige leuchtet rot, wenn das Gerät aufgeladen wird, und erlischt, wenn der Ladevorgang abgeschlossen ist.

Mückenschutz

Drücken Sie den Schalter „Mosquito Zapper“, um den UV-Modus von 100 % auf 50 % umzuschalten.

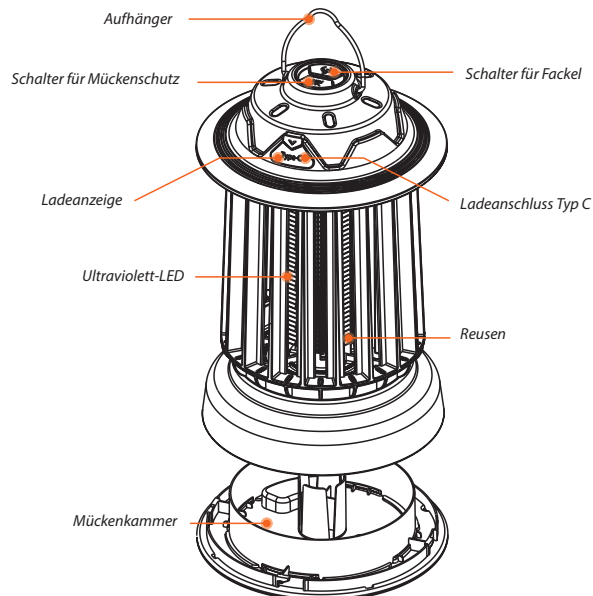

Warnhinweise:

1. Schauen Sie nicht direkt in die LED, da dies zu Augenschäden führen kann.
2. Dieses Produkt ist kein Spielzeug.
3. Enthält Kleinteile, die für Kinder unter 5 Jahren nicht geeignet sind.
4. Schalten Sie das Licht aus, wenn das Gerät über den USB-Eingang aufgeladen wird.
5. Laden Sie den Akku alle 6 Monate, um ihn in Schuss zu halten.



Info/Tootja/Ražotājs/Gamintojas:
Tammer Brands Oy, Viinikankatu 36,
33800 Tampere, Finland tammerbrands.fi

ko0725
654868

PL Pułapka na owady / latarnia

Przed użyciem produktu należy uważnie przeczytać instrukcję obsługi i przechowywać ją w bezpiecznym miejscu. Produkt jest przeznaczony wyłącznie dla osób dorosłych i nie jest zabawką.

Funkcje i cechy

Latarnia

Pułapka na owady
Odporna na deszcz
Rozmiar: 165 x 265 mm
Waga: 585 g

Główne parametry techniczne

Latarnia

Czas pracy po pełnym naładowaniu (Latarnia)	≥14 godzin
Czas pracy po pełnym naładowaniu (Płonące światło)	≥24 godziny
Czas pracy po pełnym naładowaniu (Latarnia z 100% skutecznością zwalczania komarów)	≥6 godzin
Czas pracy po pełnym naładowaniu (Płonące światło z 100% skutecznością zwalczania komarów)	≥8 godzin

Zwalczanie komarów

Diody LED ultrafioletowe	4X 0,06 W
Długość fali UV	360-400 nm
Czas pracy po pełnym naładowaniu (100%)	≥13 godzin
Czas pracy po pełnym naładowaniu (50%)	≥16 godzin

Inne

Specyfikacja wbudowanego akumulatora	Akumulator polimerowy Li 3,7 V, 2000 mAh
Napięcie wejściowe / prąd	5 V/ 1 A
Czas pełnego ładowania za pomocą kabla USB	Okolo 4 godziny
Dioda LED ultrafioletowa	0,06 W, Ø 5 mm

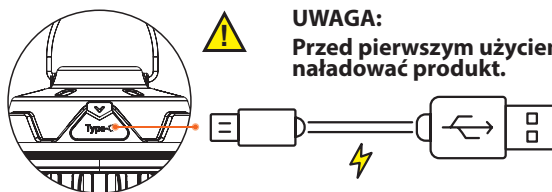

1 Urządzenie do zwalczania komarów



2 Latarnia LED



3 Wieszak

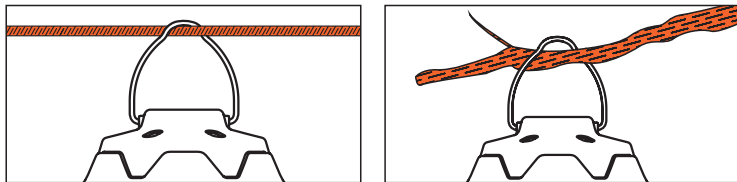

Sposób działania

Latarnia

Naciśnij przełącznik „Flame lantern”, aby zmienić tryb oświetlenia z latarni, płomienia i wyłączenia.

Ładowanie

Kabel typu C podłącza się do zasilacza sieciowego, komputera itp. Wskaźnik ładowania świeci się na czerwono podczas ładowania i gaśnie po pełnym naładowaniu.

Urządzenie do zwalczania komarów

Naciśnij przełącznik „Mosquito zapper”, aby przełączyć tryb UV z 100% na 50%.

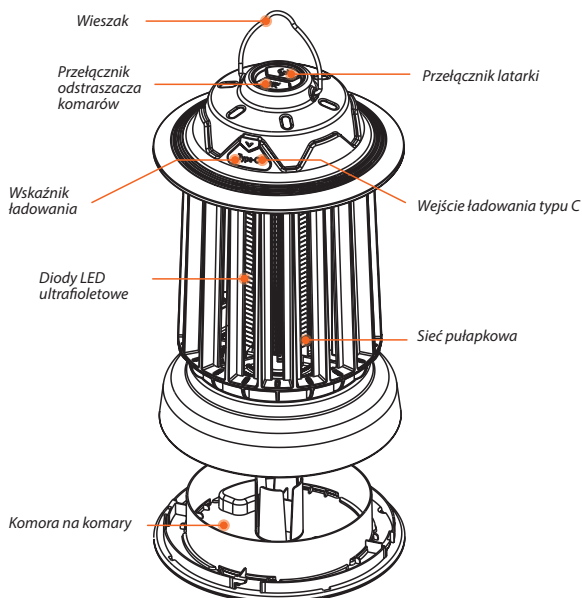

Ostrzeżenia:

1. Nie patrz bezpośrednio na diody LED, ponieważ może to spowodować uszkodzenie wzroku.
2. Ten produkt nie jest zabawką.
3. Zawiera małe części, które nie są odpowiednie dla dzieci poniżej 5 roku życia.
4. Wyłącz światło podczas ładowania przez wejście USB.
5. Co 6 miesięcy ładuj baterię w celu jej kondycjonowania.