

tamforce®



250
W



EN

NBG-150F

USER MANUAL /
KÄYTTÖOHJE /
BRUKSANVISNING



ID 1014 0434

Bench Grinder

Penkkihiomakone / Bänkslipmaskin

1. SAFETY INSTRUCTIONS



WARNING! For your own safety, read this instruction manual carefully before starting to use the device. Always give this instruction manual to the next person along with the power tool.

Read the warnings, additional safety instructions, and instructions in this manual. Failure to follow safety warnings and instructions may result in electric shock, fire, and/or serious personal injury. Save all safety warnings and instructions for future reference.

The following symbols are used in the manual and on the product:



Indicates a risk of injury, danger to life, or risk of damage to the tool if the instructions in this guide are not followed.



Indicates a danger of electric shock.



Do not allow bystanders near the device.



Use safety glasses and hearing protection.



Use a dust mask.



The product meets the applicable safety standard requirements of the European Directives.

Special safety instructions when putting the machine into operation

Pay attention to the following:

- Check that the motor supply voltage and mains voltage are compatible.
- Check that the socket is grounded.
- Check that the mains cable and plug are in good condition.
- The moving parts of this device are not covered, as it reduces the machine's functionality. Therefore, be careful and hold the workpiece to be ground firmly so it does not slip from your hands. Otherwise, your hands may come into contact with the grinding wheel.
- Avoid using a long extension cord.

1. SAFETY INSTRUCTIONS

Read the instructions carefully before use.

Failure to follow instructions and warnings may cause electric shock, fire, or bodily injury. Save the instructions for future need.

Work area safety

- Keep the work area clean and well-lit. Cluttered or dark areas invite accidents.
- Do not use the device in an explosive atmosphere. Power tools create sparks which may ignite flammable gases, liquids, or dust.
- Keep children and bystanders away while operating the device. Distractions can cause you to lose control.

Electrical safety

- The plug must match the power source. Do not modify it or use adapter plugs. An unmodified plug and matching socket will reduce the risk of electric shock.
- Avoid body contact with grounded surfaces such as pipes, radiators, ranges, and refrigerators while using the device. There is an increased risk of electric shock if your body is grounded.
- Do not expose the device to rain. Do not use the device in wet/damp conditions. If water enters the device, the risk of electric shock increases.
- Do not damage the power cord. Do not carry the device by its power cord or disconnect the plug from the power source by pulling on the cord. Keep the cord away from heat, sharp edges, oil, and moving parts. A damaged or entangled cord increases the risk of electric shock.
- For outdoor use, use an extension cord suitable for outdoor use. Using a proper extension cord is safer.
- If the device must be used in damp conditions, use a residual current device (RCD). Use of an RCD reduces the risk of electric shock.

Personal safety

- Stay alert, watch what you are doing and use common sense when operating a power tool. Do not use a power tool while you are tired or under the influence of drugs, alcohol or medication. A moment of inattention while operating may result in serious personal injury.
- Use personal protective equipment. Always wear eye protection. Use appropriate safety equipment for the job. Using protective equipment such as a dust mask, non-skid safety shoes, hard hat, or hearing protection, when conditions warrant, will reduce the risk of personal injury.
- Avoid accidental starting. Do not carry the device with your finger on the power switch. Ensure the power switch is in the "OFF" position when connecting the device to the power source. Carrying the device

1. SAFETY INSTRUCTIONS

with your finger on the switch or connecting the tool to a power source with the switch on invites accidents.

- Remove any adjusting keys or wrenches before turning the device on. A wrench or key left attached to a rotating part of the device may result in personal injury.
- Maintain a proper stance and balance at all times, do not overreach. Do not overestimate your abilities. Do not use power tools when you are tired.
- Dress properly. Do not wear loose clothing or jewelry. Keep your hair, clothing, gloves, and all body parts away from moving and hot parts.
- Use a dust extraction connection if the device is equipped with one. Using dust extraction can reduce dust-related hazards.

Power tool use and care

- Do not overload the power tool. The device operates best and safest at the rate for which it was designed. Use the correct tool for your application.
- Do not use a device if it cannot be switched on and off safely with its power switch. A device that cannot be controlled with the switch is dangerous and must be repaired by a professional.
- Disconnect the device from the power source before making any adjustments, servicing, cleaning, or changing accessories. This preventive safety measure reduces the risk of accidental starting.
- Store idle devices out of the reach of children and untrained persons. Power tools are dangerous in the hands of untrained users. Store power tools in a dry and secure location.
- Maintain the device in good condition. Check for misalignment or binding of moving parts, breakage of parts, and any other condition that may affect the device's safe operation. Have damaged devices repaired before use. Many accidents are caused by poorly maintained tools.
- Use the device and its accessories in accordance with these instructions, taking into account the working conditions and the work to be performed. Using the tool for operations different from those intended could result in a hazardous situation.

Service

- Service of the device must be performed by a qualified professional using only identical replacement parts. This will ensure that the safety of the power tool is maintained.

1. SAFETY INSTRUCTIONS

SPECIFIC SAFETY INSTRUCTIONS

- Use the device for dry grinding only.
- Work in a well-lit and clean area.
- Do not leave power cords and objects lying near the device.
- Ensure good lighting while working.
- Do not allow the device or material to overheat.
- Do not process materials containing harmful substances. Dust generated during grinding may be toxic.
- Labels and markings on the device must not be removed or covered. Incomplete markings must be renewed.
- Never touch the grinding wheels while they are rotating! Ensure the grinding wheels have come to a complete stop after switching off the machine before touching them.

During use:

- Always keep the power cord away from moving parts of the device.
- Use safety glasses.
- Use a respirator.

Electrical safety

When using electrical devices, local safety regulations must always be observed to prevent fire, electric shock, and injury.



Read the provided instructions and separate safety instructions carefully.

Always check that the mains voltage is compatible with the voltage indicated on the machine's type plate.

Use of extension cords

Use only officially approved extension cords, taking the machine's power into account. The conductor cross-section must be at least 1.5 mm². When using an extension cord reel, the entire cord must be unwound from the reel. Disconnect the device immediately from the power supply in the following cases:

- Interruption of the power supply at the socket or in the mains cable or damage to the power cord.
- A faulty switch.
- Smoke or the smell of burnt insulation.

SPECIFIC SAFETY INSTRUCTIONS FOR A BENCH GRINDER

- Do not use damaged accessories. Before using the machine, check that accessories, such as grinding wheels, have no cracks, or loose or cracked rims. After inspecting and mounting the accessory, position yourself and any bystanders at a safe distance from the rotating accessory, and run the power tool at maximum no-load speed for one minute. Damaged accessories will normally break apart during this test period.
- The accessory's rated speed must be at least equal to the maximum speed marked on the power tool. Accessories running faster than their rated speed can break and fly apart.
- Use only grinding wheels with the correct diameter, thickness, and intended use that meet the requirements of this power tool.
- Remember that wire bristles can break off a wire brush and be thrown out even during normal use. Do not overload a wire brush by applying excessive pressure - bristles can easily penetrate thin clothing and/or skin.
- Never grind on the side of a grinding wheel. If you do, the wheel may break and parts may be thrown out.
- Check grinding wheels by a ring test before starting the bench grinder for the first time. Faultless grinding wheels give a clear ringing tone when tapped gently with a plastic mallet (or a wooden block). If new grinding wheels are pre-mounted, check them before use.
- Bolt the bench grinder to a sturdy and level base - the machine has four $\varnothing 6$ mm holes (9) for mounting.
- Adjust the tool rest frequently to compensate for wheel wear, ensuring the distance between the tool rest and the wheel is as small as possible — under no circumstances should it be greater than 2 mm.
- Replace the grinding wheel if it is worn to the point where the distance between the grinding wheel and the tool rest can no longer be set to within 2 mm.
- Always use the guards supplied with this power tool. Guards must be mounted and adjusted to be as safe as possible and properly secured to the power tool. The guard functions are designed to protect the user from broken fragments and inadvertent contact with grinding wheels.
- To ensure safe operation, grinding wheels must be stored in a dry place and out of reach of children.

2. PRODUCT DATA

Intended Use

This bench grinder is intended for grinding metal and soft materials.

Technical Data

Voltage	230-240 V, 50 Hz
Rated power	250 W
No-load speed	2980 r/min
Grinding wheel size	150 x 20 x 12.7 mm
Coarse grinding wheel	G36
Fine grinding wheel	G60
Weight	7 kg
Protection class	IP X0
Lpa (sound pressure level)	80.7 dB(A) K= 3
Lwa (sound power level)	91.7 dB(A) K= 3

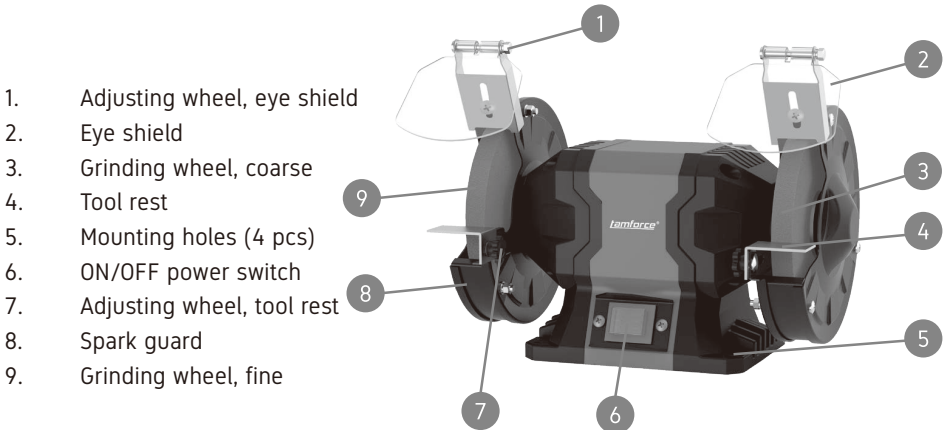

WARNING: Packaging materials are not toys! Children must not play with plastic bags! Danger of suffocation!

3. ASSEMBLY

Installation

The machine must be carefully installed in a suitable location. The machine has four mounting holes (5) and is fastened with 6 mm screws to a sturdy base.

- Ensure the socket into which the machine is to be connected is no more than 150 cm away from the location where the machine is installed.
- The machine must be easily accessible from the front.

4. OPERATION



- The machine must be positioned so that it is firmly placed, e.g., on a workbench, or bolted to a sturdy stand.
 - All guard covers and safety devices must be properly secured before starting the machine.
 - The grinding wheel must be able to rotate freely.
 - Ensure the moving parts of the machine are functioning properly before switching the ON/OFF switch on.
 - Before connecting the machine's plug to the mains power, ensure the rated voltage indicated on the machine's type plate corresponds to the voltage in the mains supply.
 - Use only grinding wheels whose diameter corresponds to the information on the rating plate.
1. Ensure the ON/OFF switch (6) is in the "0" position before connecting the device to the socket.
 2. Before plugging in, rotate the grinding wheel (3) by hand to ensure it moves freely.
 3. Insert the plug into a suitable socket.
 4. The device is now ready for use.
 5. Set the ON/OFF switch (6) to the ON (I) position and wait for the grinder to reach maximum speed before starting to grind.
- Always check before using the machine that the grinding wheels are not damaged.
 - After starting the grinder, wait until it has reached maximum speed before starting to grind.
 - Eye shields can be adjusted and must be positioned so that the user has a good view of the work being performed.

4. OPERATION

- Hold the workpiece firmly against the tool rest and feed it at a steady speed against the grinding wheel, holding the workpiece at an angle so that it is in even contact with the grinding wheel.
- Proper adjustment of the tool rest ensures the correct working angle for efficient grinding. As the grinding wheel diameter decreases due to wear, the tool rest must be adjusted.

5. CHANGING THE GRINDING WHEEL

Replace the grinding wheel if it is worn to the point where the distance between the grinding wheel and the tool rest can no longer be set to within 2 mm. To renew or change the grinding wheel, proceed as follows:

1. Switch off the power and disconnect the plug from the socket.
2. Loosen the screws (13) on the spark guard (8) and remove the guard.
3. Remove the nut (12) from the spindle (10) using a spanner (not included). The nut on the right spindle has a right-hand thread, while the nut on the left spindle has a left-hand thread.
4. Remove the outer flange (11) from the spindle (10).
5. Place the new wheel onto the spindle (10). After tightening the wheel, rotate it by hand to ensure it moves freely and does not touch anything.
6. Install the flange, nut, and guard cover.
7. Check the wheel for defects before starting to grind. Start the machine and let the wheel run without load for one minute to detect any possible cracks.

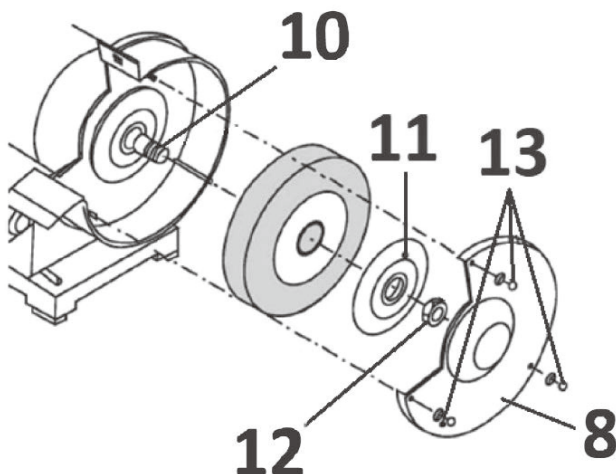

6. REPAIR

This product does not contain parts that can be repaired by the user. Contact a specialist for inspection and repair of the device if necessary.

7. CLEANING

Switch off the machine and disconnect the plug from the electrical supply before any cleaning or maintenance.

NOTE! Do not use chemical, alkaline, decomposing, strong solvents or disinfectants for cleaning, as they may damage the product's surface coating.

1. Clean the product with a dry cloth. Clean hard-to-reach places with a brush.
2. Check if parts are worn or damaged. Replace worn parts if necessary or contact an authorized service center before using the device again.

8. STORAGE

1. Clean the product as described in the "Cleaning" section.
2. Store the product with its accessories in a dry, frost-protected place.
3. Store the product out of reach of children; the ideal storage temperature is 10-30°C.
4. We recommend using the original packaging or covering the product with a suitable cloth to protect it from dust during long-term storage.

9. TRANSPORTATION

NOTE! Ensure you have disconnected the plug and that the grinding wheel has come to a complete stop before moving the grinder!

Switch off the device and disconnect it from the power source before transporting it. Always carry the product by its handle. Protect the product from severe impacts or vibration that may occur during vehicle transport. Secure the product so it cannot slide or tip over. We recommend using the original packaging for transporting the product.

10. TROUBLESHOOTING

Problems thought to be faults often depend on things the user can correct themselves. Therefore, perform troubleshooting using this section. In most cases, the problem can be resolved quickly.

WARNING! Perform only the steps described in these instructions! Any additional inspection, maintenance, and repair work may only be carried out by an authorized service center or professional if you cannot resolve the problem yourself!

FAULT	POSSIBLE CAUSE / ACTION
Machine does not start when power switch is pressed.	Check the power source; otherwise, have an electrician check the product.
Product does not operate at full power.	Extension cord dimensions are incorrect. Low voltage in power source (e.g., generator).
Poor finish.	Accessory is not suitable for the workpiece material, or accessory is damaged. Replace if necessary.

11. ENVIRONMENTAL PROTECTION



This symbol indicates that this device must not be disposed of with household waste in any EU country. To avoid potential harm to the environment and health, the device must be recycled appropriately to enable optimal material recovery. When you wish to dispose of the used device, use the dedicated recycling and collection services available for this purpose.

12. WARRANTY

A statutory warranty of 12 months is provided for this product, starting from the date of acquisition when the first user purchased the product.

- The warranty covers all material or manufacturing defects but does not cover damages or faults resulting from misuse, accidents, or modifications made to the product; nor does it cover transportation costs.
- We also reserve the right to reject any claim concerning physical injury caused by improper use of the tool.
- Repairs may only be carried out by a professional.
- Simultaneously, no claims under the warranty can be made if a fault appearing in the device is a result of neglected maintenance or overloading.
- The warranty does not cover defects resulting from liquid ingress into the device, excessive dust, intentionally caused damage (due to deliberate action or negligence), improper use (uses for which the device is not intended), unskilled use (e.g., non-compliance with manual instructions), improper assembly, lightning strike, incorrect mains voltage. This list is not exhaustive.
- Acceptance of claims under the warranty can never lead to an extension of the warranty period or the start of a new warranty period if the device has to be replaced with a new one.
- Keep the cash receipt as proof of the purchase date.
- The tool must be returned undismantled to the retailer in an acceptably clean condition, in its original formatted box (if available) together with the purchase receipt.

Manufactured for:

Tamforce Group, Finland Pakkalankuja 6, 01510 Vantaa (asiakaspalvelu@puuilo.fi)



ID 1014 0434

Bench Grinder

Penkkihiomakone / Bänkslipmaskin

tamforce®



250
W



FIN

NBG-150F

KÄYTTÖOHJE /
BRUKSANVISNING /
USER MANUAL



ID 1014 0434

Penkkihiomakone
Bänkslipmaskin / Bench Grinder

1. TURVALLISUUSOHJEET



VAROITUS! Oman turvallisuutesi takia lue tämä käyttöohje huolellisesti, ennen kuin alat käyttää laitetta. Anna sähkötyökalun mukana seuraavalle henkilölle aina myös tämä käyttöohje.

Lue tämän ohjekirjan varoitukset, lisäturvallisuusohjeet ja ohjeet. Jos turvallisuusvaroituksia ja ohjeita ei noudateta, seurauksena voi olla sähköisku, tulipalo ja/tai vakava henkilövahinko. Säilytä turvallisuusvaroitukset ja ohjeet tulevaa käyttöä varten.

Ohjekirjassa ja tuotteessa käytetään seuraavia merkkejä:



Osoittaa loukkaantumisvaaran, hengenvaaran tai työkalun vaurioitumisriskin, jos tämän oppaan ohjeita ei noudateta.



Osoittaa sähköiskuvaaran.



Älä päästä ulkopuolisia lähelle laitetta.



Käytä suojalaseja ja kuulonsuojaimia.



Käytä pölynsuojainta



Tuote täyttää Euroopan direktiivien soveltuvien turvallisuusstandardien vaatimukset.

Erikoisturvaohjeet, kun kone otetaan käyttöön

Kiinnitä huomiota seuraaviin asioihin:

- Tarkista, ovatko moottorin syöttöjännite ja verkkojännite yhteensopivia.
- Tarkista, onko pistorasia maadoitettu.
- Tarkista, ovatko verkkojohto ja pistoke hyvässä kunnossa.
- Tämän laitteen liikkuvia osia ei ole peitetty, koska se vähentää koneen toimivuutta. Ole siis varovainen ja pidä hiottavaa kappaletta tukevasti kiinni, jotta se ei sinkoudu käsistä. Tällöin kädet voivat joutua kosketuksiin hiomalaikan kanssa.
- Vältä käyttämästä pitkää jatkojohtoa.

1. TURVALLISUUSOHJEET

Lue ohjeet huolella ennen käyttöä.

Ohjeiden ja varoitusten noudattamatta jättäminen voi aiheuttaa sähköiskun, tulipalon tai ruumiinvamman. Säädä ohjeet tulevaa tarvetta varten.

Työalueen turvallisuus

- Pidä työalue siistinä ja valaistuna. Sotkuiset ja pimeät työalueet voivat olla vaarallisia.
- Älä käytä laitetta räjähdysriskissä ympäristössä. Sähkötyökalut tuottavat kipinöitä, jotka voivat sytyttää tulenaran kaasun, nesteen tai pölyn.
- Pidä lapset ja sivulliset loitolla käytön aikana. Häiriötekijät voivat saada keskittymisesi herpaantumaan.

Sähköturvallisuus

- Pistokkeen tulee sopia virtalähteeseen, älä muokkaa sitä tai käytä adaptereita. Muokkaamaton pistoke ja sopiva pistorasia laskee sähköiskun riskiä.
- Vältä kontaktia maadoitettuihin esineisiin käytön aikana. Jos kosket putkiin, jääkaappeihin, lämmittimiin yms. sähköiskun vaara kasvaa, sillä kehosi on maadoitettu.
- Älä altista laitetta sateelle. Älä käytä laitetta kosteissa/märissä olosuhteissa. Jos laitteeseen joutuu vettä, sähköiskun vaara kasvaa.
- Älä vahingoita virtajohtoa. Älä kanna laitetta virtajohdosta äläkä irrota pistoketta virtalähteestä johdosta vetämällä. Pidä johto loitolla kuumuudesta, terävistä reunoista, öljystä ja liikkuvista osista. Vaurioitunut tai sotkeentunut johto voi aiheuttaa sähköiskun.
- Ulkokäytössä tulee käyttää ulkokäyttöön soveltuvaa jatkojohtoa. Sopiva jatkojohto on turvallisempi käyttää.
- Jos laitetta on pakko käyttää kosteissa olosuhteissa, käytä vikavirtasuojakytintä. Vikavirtasuojakytimen käyttö laskee sähköiskun vaaraa.

Henkilöturvallisuus

- Ole varovainen, pysy valppaana ja katso mitä teet työskennellessäsi sähkötyökalulla. Keskity työhösi. Älä käytä sähkötyökaluja, mikäli olet väsynyt tai alkoholin/lääkkeiden vaikutuksen alaisena. Hetkellinen herpaantuminen voi aiheuttaa vakavia vammautumisia.
- Käytä henkilökohtaisia suojarusteita. Käytä aina suojalaseja. Käytä työhön soveltuvia suojarusteita. Olosuhteiden mukaisesti käytettynä kypärä, hengityssuojain, turvakengät ja kuulosuojaimet voivat laskea vammautumisen riskiä.
- Vältä vahinkokäynnistyksiä. Älä kanna laitetta sormi virtakytkimellä. Varmista että virtakytkin on asennossa "OFF" kun liität laitteen virtalähteeseen. Jos annat laitetta

sormi virtakytkimellä tai kytket laitteen väärässä asennossa virtalähteeseen, saattaa seurauksena olla vakava onnettomuus.

- Poista säätöavaimet ja työkalut ennen käynnistystä. Laitteeseen unohtunut työkalu voi lentää laitteen käynnistyessä aiheuttaen vakavia vammoja.
- Säilytä aina hyvä asento ja tasapaino, älä kurkota. Älä yliarvioi omia kykyjäsi. Älä käytä sähkötyökaluja väsyneenä.
- Pukeudu oikein, käytä työvaatteita. Älä käytä löysiä vaatteita tai koruja. Pidä hiukset, vaatteet, käsineet ja kaikki kehonosat loitolla liikkuvista ja kuumista osista.
- Käytä pölynpoistoliitäntää, jos laitteessa sellainen on. Pölynpoistoliitäntän käyttäminen estää hengitysoireita.

Sähkötyökalujen käyttö ja ylläpito

- Älä yliuormita sähkötyökalua. Laite toimii parhaiten ja turvallisimmin omalla nopeudellaan. Käytä oikeaa työkalua oikeaan käyttötarkoitukseen.
- Älä käytä laitetta, mikäli sitä ei voi käynnistää ja sammuttaa turvallisella tavalla virtakytkimellä. Viallisen virtakytkimen omaavan laitteen käyttö on vaarallista. Ammattilaisen tulee korjata viallinen virtakytkin.
- Irrota laite virtalähteestä ennen säätöä, huoltoa, puhdistusta ja osien vaihtoa. Näin vältät vahinkokäynnistykset.
- Varastoi käyttämättömät laitteet lasten ja sivullisten ulottumattomiin. Sähkötyökalut voivat olla vaarallisia väärissä käsissä. Varastoi sähkötyökalut kuivaan ja turvalliseen paikkaan.
- Pidä laite hyvässä kunnossa. Tarkasta liikkuvien osien sijainti ja niiden vapaa liikkuvuus. Tarkasta suojien kunto ja muut osat, joiden kunto voi vaikuttaa laitteen turvalliseen käyttöön. Korjauta viallinen laite ennen käyttöä. Monet onnettomuudet ovat seurausta huonosta ylläpidosta.
- Käytä laitetta ja sen varusteita näiden ohjeiden mukaisesti oikeaan käyttötarkoitukseen huomioiden olosuhteet ja suoritettava työtehtävä. Väärä käyttötarkoitus voi aiheuttaa vaaratilanteita.

Huolto

- Laite tulee huoltaa ammattilaisen toimesta käyttäen alkuperäisosa. Näin laite pysyy turvallisena käyttä.

ERITYISET TURVALLISUUSOHJEET

- Käytä laitetta ainoastaan kuivahiontaan.
- Työskentele tilassa, joka on hyvin valaistu ja puhdas.
- Älä jätä virtajohtoja ja esineitä lojumaan laitteen läheisyyteen.
- Huolehdi hyvästä valaistuksesta työskentelyn aikana.
- Älä anna laitteen tai materiaalin ylikuumentua.
- Älä käsittele materiaalia joka sisältää haitallisia aineita. Hioessa muodostuva pöly voi olla myrkyllistä.
- Laitteen kuvakkeita ja merkintöjä ei saa poistaa eikä peittää. Puutteelliset merkinnät tulevat uusia.
- Älä koskaan koske hiomalaikkoihin niiden pyöriessä! Varmista, että hiomalaikat ovat pysähtyneet kokonaan koneen sammuttamisen jälkeen, ennen kuin kosketat niitä.

Käytön aikana:

- Pidä verkkojohto aina poissa laitteen liikkuvista osista.
- Käytä suojalaseja.
- Käytä hengityssuojainta.

Sähköturvallisuus

Sähkölaitteita käytettäessä on aina noudatettava paikallisia turvamääräyksiä tulipalon, sähköiskujen ja loukkaantumisten välttämiseksi.



Lue alla olevat ohjeet ja erilliset turvaohjeet huolellisesti.

Tarkista aina, ovatko verkkojännite ja koneen tyyppikilvessä ilmoitettu jännite yhteen sopivia.

Jatkojohtojen käyttö

Käytä vain virallisesti hyväksytyjä jatkojohtoja koneen teho huomioon ottaen. Johdon ytimien on oltava vähintään 1,5 mm². Käytettäessä jatkojohtokelaa, koko jatkojohto on vedettävä kelalta. Kytke laite välittömästi pois päältä seuraavissa tapauksissa:

- Virransyötön keskeytyminen pistokkeessa tai verkkovirtajohdossa tai virtajohdon vauriot.
- Viallinen kytkin.
- Savu tai palaneen eristeen haju.

ERITYISET TURVALLISUUSOHJEET PENKKIHIOMAKONEELLE

- Älä käytä vahingoittunutta lisävarustetta. Ennen koneen käyttöä tarkista, että lisävarusteissa, kuten hiomalaikeissa, ei ole halkeamia tai irtonaisia tai halkeilleita harjaksia. Kun olet tarkastanut ja asentanut lisävarusteen, varmista, että sinä ja lähistöllä olevat henkilöt olette turvaetäisyydellä pyörivästä lisävarusteesta, ja käytä sähkötyökalua suurimmalla mahdollisella nopeudella ilman kuormaa minuutin ajan. Vaurioituneet lisävarusteet rikkoutuvat yleensä tämän testijakson aikana.
- Lisälaitteen nimellisopeuden on oltava vähintään yhtä suuri kuin sähkötyökalussa ilmoitettu enimmäisnopeus. Lisävarusteet, jotka pyörivät nopeammin kuin niiden nimellisopeus, voivat rikkoutua, ja osat sinkoutuvat pois.
- Käytä ainoastaan hiomalaikkoja, joiden halkaisija, paksuus käyttötarkoitus ovat asianmukaiset ja jotka täyttävät tämän sähkötyökalun vaatimukset.
- Muista, että harjakset irtoavat harjasta ja viskautuvat pois myös normaalin käytön aikana. Älä ylikuormita harjaa kuormittamalla teräsharjaa liikaa- harjakset voivat helposti tunkeutua ohuiden vaatteiden ja/tai ihon läpi.
- Älä koskaan hio hiomalaikan sivuja vasten. Jos hiot, laikka voi rikkoutua ja osat sinkoutua ympäriinsä.
- Tarkista hiomalaikat äänitestillä ennen penkkihiomakoneen käynnistämistä ensimmäistä kertaa. Virheettömistä hiomalaikoista kuuluu selkeä ääni, jos kopautat niitä varovasti muovivasaralla (tai puupalalla). Jos uudet hiomalaikat on esiasennettu, tarkista ne ennen käyttöä.
- Ruuvaa penkkihiomakone tukevaan ja tasaiseen alustaan - koneessa on neljä Ø 6 mm:n reikää (9) kiinnitystä varten.
- Säädä rajoitinta usein kompensoidaksesi levyn kulumista varmistamalla, että rajoittimen ja laikan välinen etäisyys on mahdollisimman pieni — missään tapauksessa se ei saa olla suurempi kuin 2 mm.
- Vaihda hiomalaikka, jos se on kulunut niin paljon, että hiomalaikan ja rajoittimen välistä etäisyyttä ei ole enää mahdollista asettaa 2 mm:n päähän.
- Käytä aina tämän sähkötyökalun mukana toimitettuja suojuksia. Suojukset on asennettava vaivattomasti, että ne on kiinnitetty kunnolla sähkötyökaluun ja säädetty mahdollisimman turvallisiksi. Suojatoiminnot on suunniteltu suojaamaan käyttäjää irtokappaleilta ja tahattomalta kosketukselta hiomapyörien kanssa.
- Turvallisen käytön varmistamiseksi hiomalaikat tulee säilyttää kuivassa paikassa ja lasten ulottumattomissa.

2. LAITTEEN TIEDOT

Käyttötarkoitus

Tämä penkkihiomakone on tarkoitettu metallin ja pehmeiden materiaalien hiontaan.

Tekniset tiedot

Jännite	230-240 V, 50 Hz
Nimellisteho	250 W
Pyörimisnopeus kuormittamattomana	2980 kierr /min ⁻¹
Hiomalaikan koko	150 x 20 x 12.7 mm
Karkea hiomalaikka	G36
Hieno hiomalaikka	G60
Paino	7 kg
Suojausluokka	IP X0
Lpa (äänenpainetaso)	80,7 dB(A) K= 3
Lwa (äänentehotaso)	91,7 dB(A) K= 3

1. Säätöpyörä, näkölasi
2. Näkölasi
3. Hiomalaikka, karkea
4. Rajoitin
5. Kiinnitysreiät (4 kpl)
6. ON/OFF-virtakytkin
7. Säätöpyörä, rajoitin
8. Kipinäsuojus
9. Hiomalaikka, hieno

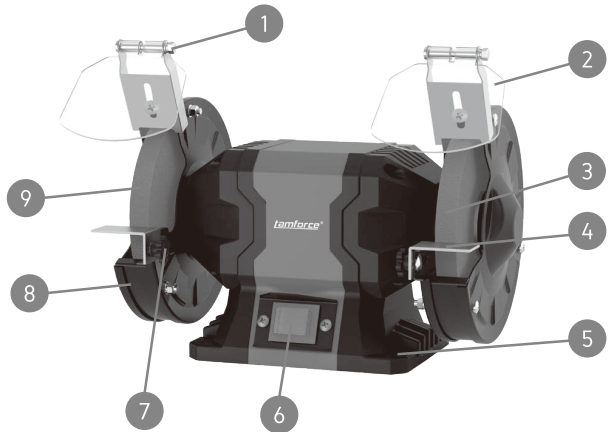

VAROITUS: Pakkausmateriaalit eivät ole leikkikaluja! Lapset eivät saa leikkiä muovipusseilla! Tukehtumisvaara!

3. KOKOAMINEN

Asentaminen

Kone on asennettava huolellisesti sopivaan paikkaan. Koneessa on neljä kiinnitysreikää (5), ja se kiinnitetään 6 mm ruuveilla tukevaan alustaan.

- Varmista, että pistorasia, johon kone on tarkoitus liittää, on enintään 150 cm:n päässä paikasta, johon kone on asennettu.
- Koneen on oltava helposti käytettävissä edestä.

4. KÄYTTÖ



- Kone on sijoitettava siten, että se on vakaasti esim. työpenkissä, tai se on ruuvattava tukevaan jalustaan.
- Kaikki suojakannet ja turvalaitteet on kiinnitettävä kunnolla ennen koneen käynnistämistä.
- Hiomalaikan on kyettävä pyörimään vapaasti.
- Varmista, että koneen liikkuvat osat toimivat kunnolla, ennen kuin kytket ON/OFF-kytkimen päälle.
- Varmista ennen koneen pistokkeen kytkemiseen verkkovirtaan, että koneen tyyppikilvessä ilmoitettu nimellisjännite vastaa verkkovirrassa olevaa jännitettä.
- Käytä vain hiomalaikkoja, joiden halkaisija vastaa arvokilven tietoja

1. Varmista, että ON/OFF-kytkin (6) on "0"asennossa, ennen kuin liität laitteen pistorasiaan.
2. Ennen kuin työntät pistokkeen pistorasiaan, kierrä hiomalaikkaa (3) käsin varmistaaksesi, että se toimii vapaasti
3. Työnnä pistoke asianmukaiseen pistorasiaan.
4. Tämän jälkeen laite on valmis käyttöön
5. Aseta ON/OFF-kytkin (6) ON (1) -asentoon ja odota, kunnes hiomakone nousee maksiminopeuteen, ennen kuin alat hioa.

- Tarkista aina ennen koneen käyttöä, että hiomalaikat eivät ole vahingoittuneet.
- Kun olet käynnistänyt hiomakoneen, odota, kunnes se on saavuttanut maksiminopeuden, ennen kuin alat hioa.
- Silmäsuojaimia voidaan säätää, ja ne on sijoitettava siten, että käyttäjällä on hyvä näkymä suoritettavaan työhön.

4. KÄYTTÖ

- Pidä työkalua tukevasti rajoitinta vasten ja syötä se tasaisella nopeudella hiomalaikkaa vasten pitäen työkalua kulmassa niin, että se on tasaisessa kosketuksessa hiomalaikkaan.
- Rajoittimen asianmukaiset säädöt takaavat oikean työskentelykulman tehokasta hiontaa varten. Koska hiomalaikan halkaisija pienenee kulumisen vuoksi, rajoitinta tulee säätää.

5. HIOMALAIKAN VAIHTO

Vaihda hiomalaikka, jos se on kulunut niin paljon, että hiomalaikan ja rajoittimen välistä etäisyyttä ei ole enää mahdollista asettaa 2 mm:n päähän. Jos haluat uudistaa tai vaihtaa hiomalaikan, toimi seuraavasti:

1. Katkaise virta ja irrota pistoke pistorasiasta.
2. Löysää kipinäsuojukseen (8) ruuveja (13) ja irrota suojus.
3. Irrota mutteri (12) karasta (10) kiintoavaimella (ei sisälly toimitukseen). Oikean karan mutterissa on oikea kierre, kun taas vasemman karan mutterissa on vasen kierre.
4. Irrota ulompi laippa (11) karasta (10).
5. Aseta uusi levy karaan (10). Kun olet kiristänyt laikan, kierrä sitä käsin varmistaaksesi, että se toimii vapaasti eikä kosketa mihinkään.
6. Asenna laippa, mutteri ja suojakansi.
7. Varmista, että laikassa ei ole vikoja, ennen kuin aloitat hionnan. Käynnistä kone ja anna laikan pyöriä ilman kuormaa minuutin ajan mahdollisten halkeamien havaitsemiseksi.

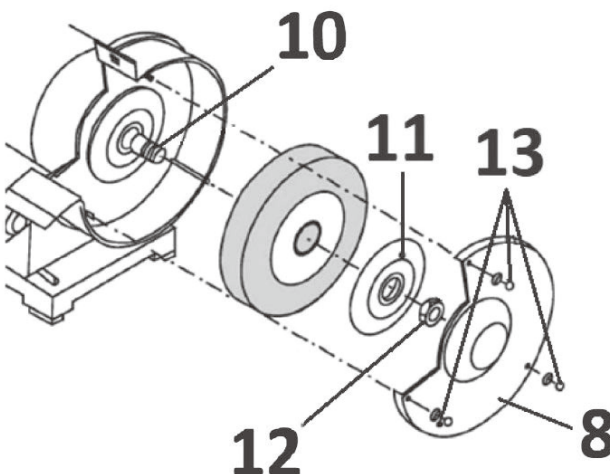

6. KORJAUS

Tämä tuote ei sisällä osia, jotka kuluttaja voi korjata. Ota yhteyttä asiantuntijaan tarkastusta varten ja laitteen korjaamiseksi tarvittaessa.

7. PUHDISTUS

Sammuta kone ja irrota pistoke sähköverkosta aina ennen puhdistusta ja huoltoa.

HUOM! Älä käytä puhdistuksessa kemiallisia, emäksisiä, hajoavia tai vahvoja liuottimia ja desinfiointiaineita, koska ne voivat vahingoittaa tuotteen pintakerrosta.

1. Puhdista tuote kuivalla liinalla. Puhdista vaikeapääsyiset paikat harjan avulla.
2. Tarkista, onko osia kulunut tai vahingoittunut. Vaihda kuluneet osat tarvittaessa tai ota yhteys valtuutettuun huoltoliikkeeseen ennen kuin käytät laitetta uudelleen.

8. SÄILYTYS

1. Puhdista tuote kohdassa "Puhdistus" kuvatulla tavalla.
2. Säilytä tuotetta lisävarusteineen kuivassa, pakkaselta suojatussa paikassa.
3. Säilytä tuote lasten ulottumattomissa, lämpötila on 10-30 °C.
4. Suosittelemme, että käytät alkuperäistä pakkausta tai peität tuotteen sopivalla liinalla suojaamaan sitä pölyltä pitkäaikaisen varastoinnin aikana.

9. KULJETTAMINEN

HUOM! Varmista, että olet irrottanut pistokkeen ja että hiomalaikka on pysähtynyt kokonaan ennen hiomakoneen siirtämistä!

Sammuta laitteesta virta ja irrota se virtalähteestä ennen sen kuljettamista. Kanna tuotetta aina kahvasta. Suojaa tuote voimakkailta iskuilta tai värinältä, joita voi esiintyä ajoneuvolla kuljetuksen aikana. Kiinnitä tuote niin, ettei se voi liukua tai kaatua. Suosittelemme, että käytät alkuperäistä pakkausta tuotteen kuljettamiseen.

10. VIANMÄÄRITYS

Viaksi luullut ongelmat riippuvat usein asioista, jotka käyttäjä voi korjata itse. Tee siksi vianmääritys tämän kappaleen avulla. Useimmissa tapauksissa ongelma voidaan ratkaista nopeasti.

VAROITUS! Suorita vain näissä ohjeissa kuvatut vaiheet! Kaikki lisätarkastus-, huolto- ja korjaustyöt saa suorittaa vain valtuutettu huoltoliike tai ammattilainen, jos et pysty ratkaisemaan ongelmaa itse!

VIKA	MAHDOLLINEN SYY / TOIMENPIDE
Kone ei käynnisty, kun virtakytkintä painetaan.	Tarkista virtalähde, muussa tapauksessa anna sähköasentajan tarkistaa tuote.
Tuote ei toimi täydellä teholla	Jatkojohdon mitat ovat virheelliset Virtalähteessä (esim. generaattorissa) on liian alhainen jännite
Huono lopputulos	Lisävaruste ei sovellu työkappaleen materiaaliin, tai lisävaruste on vioittunut. Vaihda tarvittaessa.

11. YMPÄRISTÖNSUOJELU



Tämä merkki osoittaa, että tätä laitetta ei saa hävittää talousjätteen mukana missään EU-maassa. Ympäristö- ja terveyshaittojen välttämiseksi on laite kierrätettävä asianmukaisesti, jotta materiaaleja voidaan kierrättää mahdollisimman hyvin. Kun haluat hävittää käytetyn laitteen, käytä siihen tarkoitettuja kierrätys - ja keräyspalveluita.

12. TAKUU

Tälle tuotteelle on annettu lakisääteinen 12 kuukauden takuu, joka alkaa hankintapäivämäärästä, jolloin ensimmäinen käyttäjä on ostanut tuotteen.

- Takuu kattaa kaikki materiaali- tai valmistusviat, mutta ei kata vahinkoja tai vikoja, jotka johtuvat väärinkäytöstä, onnettomuuksista tai tuotteeseen tehdyistä muutoksista; eikä myöskään kuljetuskustannuksia.
- Pidätämme myös itsellämme oikeuden hylätä vaatimus, joka koskee työkalun väärästä käytöstä aiheutunutta ruumiillista vammaa.
- Korjaukset saa suorittaa vain ammattilainen.
- Samanaikaisesti mitään vaatimuksia ei voida tehdä takuuseen, jos laitteessa ilmenevä vika on seurausta laiminlyödyistä huolloista tai ylikuormituksesta.
- Takuun piiriin eivät kuulu viat, jotka johtuvat nesteen tunkeutumisesta laitteeseen, liiallisesta pölystä, tahallisesti aiheutetusta viasta (tahallisesta toiminnasta tai huolimattomuudesta johtuen), väärästä käytöstä (laitteelle sopimattomat käyttötarkoitukset), taitamattomasta käytöstä (esim. käsikirjan ohjeita ei noudateta), väärästä kokoamisesta, salaman iskusta, virheellisestä verkkojännitteestä. Tämä lista ei ole rajoittava.
- Vaatimusten hyväksyminen takuun piiriin kuuluvana ei voi koskaan johtaa takuukauden pidentämiseen eikä uuden takuukauden alkamiseen, jos laite joudutaan vaihtamaan uuteen.
- Säilytä kassakuitti ostopäivämäärän tositteena.
- Työkalu on palautettava purkamattomana jälleenmyyjälle hyväksyttävän puhtaassa kunnossa, alkuperäisessä muotoilussa laatikossaan (mikäli käytettävissä) ostotositteen kera.

Valmistuttaja:

Tamforce Group, Finland Pakkalankuja 6, 01510 Vantaa (asiakaspalvelu@puuilo.fi)



ID 1014 0434

Penkkihiomakone

Bänkslipmaskin / Bench Grinder

tamforce®

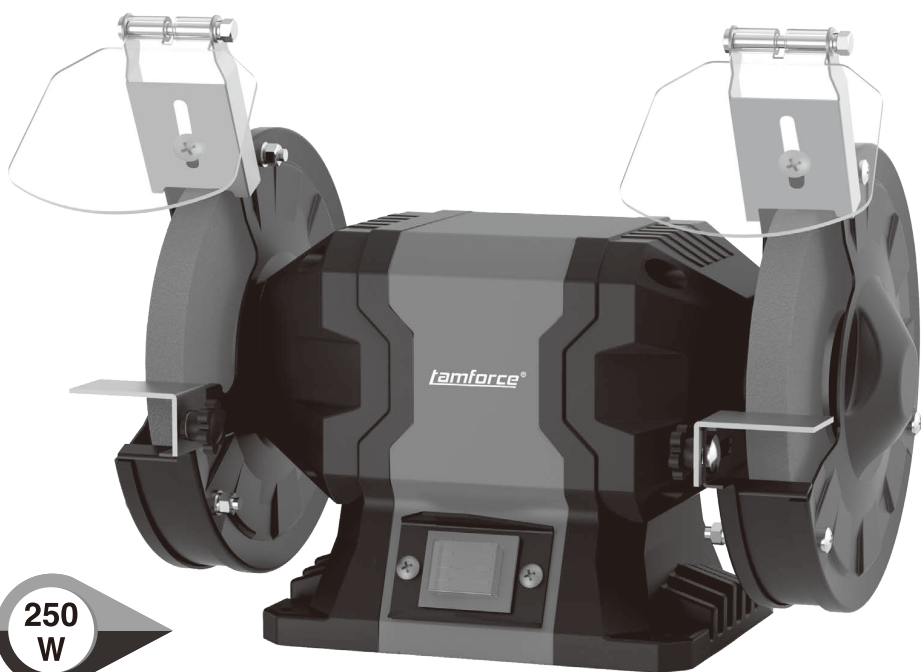

250
W



SE

NBG-150F

BRUKSANVISNING /
USER MANUAL /
KÄTTÖOHJE



ID 1014 0434

Penkkihiomakone

Bänkslipmaskin / Bench Grinder



VARNING! För din egen säkerhet, läs denna bruksanvisning och de allmänna säkerhetsanvisningarna noga innan du börjar använda apparaten. Om detta elektriska verktyg överläts till någon annan, ska denna bruksanvisning alltid medfölja.

Läs de medföljande säkerhetsvarningarna, de kompletterande säkerhetsvarningarna och anvisningarna. Underlåtenhet att följa säkerhetsvarningarna och anvisningarna kan orsaka elstöt, brand och/eller allvarlig skada. Spara säkerhetsvarningarna och anvisningarna för framtida bruk.

Följande symboler används i användarhandboken eller på produkten:



Anger att det föreligger risk för personskador, livsfara eller risk för skador på maskinen om instruktionerna i denna bruksanvisning inte efterlevs.



Anger risk för elektrisk stöt.



Förbipasserande får inte komma för nära



Bär ögon- och hörselskydd



Använd en skyddsmask mot damm



Produkten uppfyller gällande säkerhetsnormer i EU-direktiven.

Speciella säkerhetsföreskrifter

Kontrollera följande:

- Stämmer motorns anslutningsspänning med elnä-tets.
- En jordad elanslutning skall användas.
- Är elsladd och stickkontakt i bra skick: starka, utan fransar eller skador.
- Av funktionella skäl är denna utrustnings rörliga delar inte täckta. Var därför försiktig. Håll redskapet ordentligt fast, så att det inte rycks ur händerna så att de kommer i kontakt med slipyskiva.
- Undvik användning av långa förlängningskablar.

1. SÄKERHET

Läs råden noga före bruk.

Om råden och varningarna inte följs kan elstötar, eldsvåda eller personsador ske.

Spara råden för kommande behov.

Arbetsmiljö

- Håll arbetsutrymmet städat och belyst. Mörka och stökiga utrymmen ökar skaderisken.
- Använd inte elverktyg på platser där det finns explosionsfarliga gaser eller vätskor. Elverktyg producerar gnistor som kan orsaka explosioner.
- Håll obehöriga borta från arbetsområdet, speciellt barn. Obehöriga kan få dig att tappa koncentrationen medan du arbetar.

Elsäkerhet

- Stickproppen skall passa i eluttaget. Modifiera aldrig stickproppen. Använd inte adapterar tillsammans med jordade verktyg. En omodifierad stickpropp och ett passligt eluttag hindrar effektivt elstötar
- Undvik kontakt med jordade föremål under bruk som t.ex. rör, kylskåp, spisar osv. Risken för elstötar växer om din kropp är jordad.
- Utsätt inte elverktyg för regn eller fukt. Rör inte vid apparaten med våta händer. Tvätta inte apparaten med rinnande vatten och sänk den inte i vatten.
- Använd elkabeln endast för sitt korrekta ändamål. Bär inte apparaten från kabeln och dra inte i kabeln. Lossa inte apparaten ur eluttaget genom att dra i kabeln. Håll kabeln på avstånd från heta ytor, olja och vassa föremål. En trasslig eller skadad kabel kan orsaka elstötar.
- Utomhus skall man använda skarvsladdar som är avsedda för utomhusbruk. Användning av korrekt skarvsladd minskar risken för elstötar.
- Ifall apparaten måste användas i fuktiga förhållanden skall man använda jordfelsbrytare.

Personsäkerhet

- Var försiktig och alert, se vad du gör medan du arbetar med elverktyg. Koncentrera dig på arbetet. Använd inte elverktyg ifall du är trött eller under påverkan av alkohol eller medicin. En kort stund av oaktsamhet kan orsaka allvarliga skador.
- Använd personlig skyddsutrustning. Använd alltid skyddsglasögon. Använd passlig skyddsutrustning för det utförda arbetet. Använder man skyddsutrustning som hjälm, hörselskydd, andningsskydd, arbetsskor och motsvarande enligt rådande förhållanden sjunker risken för skador.

1. SÄKERHET

- Undvik att starta apparaten av misstag. Bär inte apparaten med fingret på strömställaren. Säkra att strömställaren är i läget "OFF" innan du ansluter apparaten till strömkällan. Om du bär apparaten med fingret på strömställaren eller kopplar apparaten till eluttaget i fel läge kan det resultera vid en olycka.
- Lossa justeringsnycklar och verktyg före start. Ett verktyg som glömts kvar i apparaten kan flyga iväg och orsaka skada.
- Behåll alltid en god ställning och bra balans, sträck inte på dig. Överskatta inte dina kunskaper. Använd inte verktyg medan du är trött.
- Klä dig rätt, använd arbetskläder. Använd inte lösa kläder eller smycken. Håll hår, kläder, handskar och alla kroppsdelar på avstånd från rörliga och heta delar.
- Använd dammvägningsanslutningen om en sådan finns på apparaten. Användning av dammvägningsning hindrar respirationsproblem.

Användning och underhåll av elverktyg

- Överbelasta inte elverktyget. Apparaten fungerar bäst på sin egen hastighet. Använd rätt verktyg för rätt ändamål.
- Använd inte apparaten ifall den inte på ett säkert sätt kan startas och släckas med strömställaren. Det är farligt att använda en apparat som har en trasig strömställare. Ett proffs skall reparera en trasig strömställare.
- Lossa apparaten ur elkällan före justering, service, rengöring och delbyte. På detta vis undviker du att starta apparaten av misstag.
- Lagra oanvända apparater utom räckhåll för barn och obehöriga. Elverktyg kan vara farliga i fel händer. Lagra verktygen på ett torrt och säkert ställe.
- Håll apparaten i gott skick. Kontrollera delarnas läge och fria rörlighet. Kontrollera skydden och andra delar vars skick kan påverka säker användning. Låt en trasig apparat repareras före bruk. Många olyckor beror på dålig service.
- Håll bladen vassa och rena. Väl underhållna blad sköter arbetet snabbare och säkrare
- Använd apparaten och dess utrustning enligt dessa råd för korrekt ändamål, beakta de rådande förhållandena och arbetsuppgiften som utförs. Fel användningsändamål kan orsaka fara.

Service

- Apparaten skall servas av ett proffs som använder originaldelar. På så vis hålls apparaten säker i drift.

1. SÄKERHET

SPECIELLA SÄKERHETSÅD

- Anv nd apparaten endast f r torrslipning.
- Arbeta i ett rent och v l belyst utrymme.
- L mna inga f rem l och elkablar och ligga kring apparaten.
- Sk t om god belysning under arbetandet.
- L t inte apparaten eller materialet  verhettas.
- Bearbeta inte material som inneh ller skadliga  mnen. Dammet som bildas kan vara giftigt.
- Apparaterns symboler och markeringar f r inte t ckas eller lossas. Bristf lliga markeringar skall f rnyas.
- R r aldrig vid slipskivorna n r de roterar! Se till att slipskivorna har stannat helt efter att du har st ngt av maskinen innan du r r vid dem.

N r slipmaskinen tas i drift:

- H ll alltid sladden p  avst nd fr n r rliga delar p  redskapet.
- Anv nd skyddsglas gon.
- Anv nd en dammask.

Elektrisk s kerhet

Vid anv ndning av elektriska maskiner, iaktta alltid de s kerhetsf reskrifter som g ller lokalt i samband med brandfara, fara f r elektriska st tar och kroppsskada. L s f rutom nedanst ende instruktioner  ven igenom bladet med s kerhetsf reskrifter som bifogas separat.



Kontrollera alltid om din n tsp nning  verensst mmer med v rdet p  typplattan.

Vid anv ndning av f rl ngnings kablar

Anv nd uteslutande en godk nd f rl ngningskabel som  r l mplig f r maskinens effekt. Ledarna m ste ha en diameter p  minst 1,5 mm². Om f rl ngningskabeln sitter p  en haspel, rulla d  ut den helt och h llet.

St ng omedelbart av maskinen n r:

- Avbrott i elkontakten, elsladden eller om elsladden  r skadad.
- Defekt omkopplare.
- R k eller lukt fr n br nd isolering

SPECIELLA SÄKERHETSÅD FÖR BÄNKSLIPMASKIN

- Använd inte ett tillbehör som är skadat. Innan du använder maskinen, kontrollera tillbehöret, såsom slipskivor, med avseende På flisor som lossnat, sprickor eller lösa eller spruckna borst. Efter inspektion och installation av ett tillbehör, se till att du och eventuella personer i närheten ställer er på säkerhetsavstånd från det roterande tillbehöret och kör elverkyget på maximal hastighet utan belastning i en minut. Skadade tillbehör går vanligtvis sönder under denna testperiod.
- Tillbehörets nominella hastighet måste minst vara lika med den högsta hastighet som anges på elverkyget. Tillbehör som roterar snabbare än sin nominella hastighet kan gå sönder och delar slungas iväg.
- Använd endast slipskivor med en diameter, tjocklek och avsedd användning som uppfyller kraven för detta elverkyg. Slipskivor med fel dimension går eventuellt inte att skärma av eller kontrollera På ett sätt som är tillräckligt. Användning av olämpliga slipskivor kan resultera i fara för användaren eller skador på elverkyget.
- Tänk på att borststrån lossnar från trådborsten och slungas iväg även vid normal drift. Överbelasta inte borsten genom att belasta stålborsten för mycket. Borststråna kan enkelt tränga igenom tunnare plagg och/eller huden.
- Slipa aldrig mot sidorna på slipskivan. Om du slipar mot sidorna kan skivan gå sönder och delar slungas iväg.
- Kontrollera slipskivorna med ett ljudtest innan du startar bänkslipen första gången. Felfria slipskivor ger ifrån sig en klar ton om man slår på dem försiktigt med en plasthammare (eller en träbit). Om nya slipskivor är förmonterade, kontrollera även dessa före användning.
- Maskinen ska monteras noggrant på lämplig plats. Maskinen har fyra hål (9) för fastsättning med skruvar $\varnothing 6$ mm i en fast och solid bas.
- Justera anhållet ofta för att kompensera för slitaget På skivan, se till att avståndet mellan anhållet och skivan är så litet som möjligt — det får under inga omständigheter vara större än 2 mm.
- Byt ut slipskivan om den har slitits ner så mycket att det inte längre går att ställa in ett avstånd på 2 mm mellan slipsten och anhåll.
- Använd alltid skydden som är monterade på eller medföljer detta elverkyg. Skydden ska monteras så att de sitter fast ordentligt på elverkyget och tällas in så att maximal säkerhet kan uppnås. Skyddsfunktioner är till för att skydda användaren mot bitar som lossnar och mot oavsiktlig kontakt med slipskivorna.
- För säker användning ska slipskivor hanteras och förvaras På en torr plats och utom räckhåll för barn.

3. MONTERING

Installation

Maskinen ska monteras noggrant på lämplig plats. Maskinen har fyra fästhål (5) för festsättning med skruvar 06mm i en fast och solid bas, t.ex. på en arbetsbänk eller i ett maskinstativ.

- Se till att eluttaget som maskinen ska anslutas till är placerad högst 150 cm från platsen där maskinen har monterats.
- Det måste gå att enkelt komma åt maskinen framifrån.

4. ANVÄNDNING



- Maskinen måste placeras så att den står stadigt, t.ex. på en arbetsbänk, alternativt ska den skruvas fast i ett stabilt stativ.
- Alla skyddskåpor och säkerhetsanordningar måste ha satts fast ordentligt innan maskinen slås på.
- Slipskivan måste kunna rotera fritt.
- Kontrollera att maskinens rörliga delar fungerar som de ska innan du slår på ON/OFF-strömbrytaren.
- Kontrollera att märkspänningen som anges på maskinens märkskylt överensstämmer med spänningen i elnätet innan du sätter i stickkontakten till maskinen.
- Använd endast slipskivor med en diameter som överensstämmer med uppgifterna på märkskylten.

1. Se till att ON/OFF-strömbrytaren (6) står i läge "0" innan du ansluter maskinen till eluttaget.
 2. Innan du sätter i stickkontakten i eluttaget roterar du slipskivan (3) för hand för att kontrollera att den löper fritt
 3. Sätt i kontakten i lämpligt eluttag.
 4. Din produkt är nu klar för användning
 5. Ställ ON/OFF Strömbrytaren (6) i läge ON (1) och vänta tills slipmaskinen kommer upp i maxhastigheten innan du börjar slipa.
- Kontrollera alltid att slipskivorna inte är skadade innan du använder maskinen.
 - När du har startat slipmaskinen, vänta tills den har nått maxhastigheten innan du börjar slipa.
 - De ögonskyddande skärmarna kan justeras och bör positioneras så att operatören har en tydlig översikt över jobbet som utförs genom dem.

4. ANVÄNDNING

- Håll arbetsstycket stadigt mot anhållet och mata det med jämn hastighet mot slipskivan samtidigt so du håller arbetsstycket i en vinkel så att det har jämn kontakt med slipskivan.
- Lämpliga justeringar av anhållen ger rätt arbetsvinkel för effektiv slipning. Allt eftersom slipskivans qdiameter minskar på grund av slitage, kommer du att behöva justera in anhållet.

5. BYTE AV SLIPSKIVA

Om slipskivan har slitits ner så mycket att det inte längre går att ställa in ett avstånd på 2 mm till anhållet, måste slipskivan bytas ut. För att förnya eller byta slipskivan, följ stegen nedan:

1. Stäng av slipmaskinen och dra ut stickkontakten från eluttaget.
2. Lossa skruvarna (13) till gnistskyddet (8) och dra sedan ut skyddet.
3. Ta bort muttern (12) från spindeln (10) med hjälp av skruvnyckel (medföljer inte). Muttern på den högra spindeln har högergående, medan muttern på den vänstra spindeln har vänstergående.
4. Ta bort den yttre flänsen (11) från spindeln (10).
5. Placera den nya skivan på spindeln (10). När du har dragit åt skivan roterar du den för hand för att kontrollera att den löper fritt och inte tar i någonstans.
6. Montera flänsen, muttern och skyddsskåpan.
7. Kontrollera att skivan inte har några defekter innan du börjar slipa. Slå på maskinen och låt skivan rotera utan belastning i en minut för att kunna upptäcka eventuella sprickor.

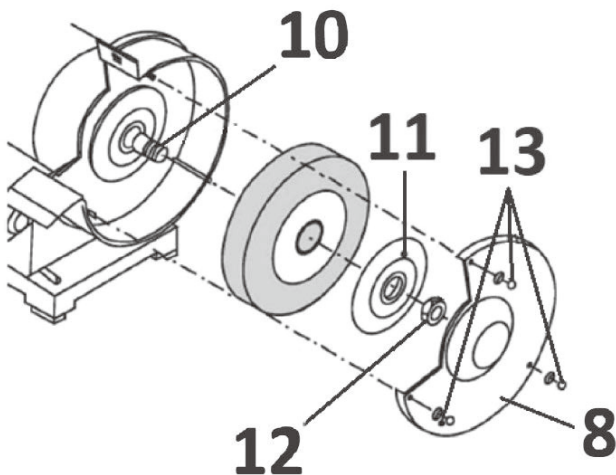

6. REPARATION

Denna produkt innehåller inga delar som kan repareras av konsumenten. Kontakta en fackman för kontroll och ev. reparation av enheten.

7. RENGÖRING

Stäng alltid av maskinen och koppla ur den före rengöring och service.

OBS! Använd inte kemiska, alkaliska, nedbrytande eller aggressiva lösningsmedel och desinfektionsmedel vid rengöring eftersom de kan skada produktens ytskikt.

1. Rengör produkten med en torr trasa. Använd en borste för de områden som är svåra att komma åt.
2. Kontrollera om det finns några utslitna eller skadade delar. Byt ut utslitna delar vid behov eller kontakta ett auktoriserat servicecenter för reparation innan du använder produkten igen.

8. FÖRVARING

1. Rengör produkten enligt beskrivningen i avsnitt "rengöring".
2. Förvara produkten med tillbehör på en torr, frostskyddad plats.
3. Förvara alltid produkten oåtkomligt för barn. Den idealiska förvaringstemperaturen är mellan 10 och 30 °C.
4. Vi rekommenderar att du använder originalemballaget eller täcker över produkten med lämplig duk för att skydda den mot damm vid långtidsförvaring.

9. TRANSPORT

OBS! Se till att du har dragit ut stickkontakten och att slipskivan har stannat helt innan du flyttar slipmaskinen!

Stäng av produkten och koppla bort den från strömförsörjningen innan du transporterar den. Bär alltid produkten i handtaget. Skydda produkten mot kraftiga stötar eller vibrationer som kan uppstå under transport i fordon. Spänn fast produkten så att den inte kan glida runt eller välta. Vi rekommenderar att du använder originalförpackningen för att transportera produkten.

10. FELSÖKNING

Misstänkta fel beror ofta på saker som användaren kan åtgärda själv. Gör därför en felsökning med hjälp av det här avsnittet. I de flesta fall kan problemet lösas snabbt.

WARNING! Utför endast de steg som beskrivs i dessa instruktioner! Allt ytterligare inspektions-, och reparationsarbete måste utföras av ett auktoriserat servicecenter eller av en fackman om du inte kan lösa problemet själv!

FEL	ORSAK / ÅTGÄRD
Maskinen startar inte när strömbrytaren trycks in.	Kontrollera strömförsörjningen, annars låt en elektriker kontrollera produkten.
Produkten når inte upp till full effekt	<ul style="list-style-type: none">• Eventuell förlängningsladd har felaktig dimension.• Strömkällan (t.ex generatoren) har för låg spänning
Dåligt resultat	Tillbehöret lämpar sig inte för arbetsstyckets material

11. MILJÖSKYDD



Denna symbol betyder att produkten inte får källsorteras som hushållsavfall och detta gäller i alla EU-länder. För att undvika miljö- och hälsoskador ska produkten källsorteras på ett vederbörligt sätt så att materialet kan återvinnas på det bästa möjliga viset. Då du vill kasta bort produkten, använd då källsorterings- och återvinningstjänster avsedda för produkten.

12. GARANTI

Produkten garanteras i överensstämmelse med gällande lagbestämmelser för en 12 månaders period gällande från den förste användarens inköpsdatum.

- Garantin täcker alla material- och tillverkningsfel med undantag för batterier och laddare. Den omfattar inte: vidare skador eller defekter som uppkommit genom vanvård, olyckor eller vidtagna förändringar av produkten; ej heller kostnader för transport.
- Vi fransäger oss allt ansvar för eventuell kroppsskada som uppstått på grund av felaktig användning av verktyget.
- Reparationer får endast utföras av en auktoriserad serviceverkstad för verktyg.
- Likaledes kan inga garantianspråk ställas om skadan på apparaten uppkommit som en följd av åsidosatt underhåll eller överbelastning.
- Absolut undantagna från garantin är skador uppkomna genom vätska som trängt in, överdrivet utsättande för damm, medveten skada (avsiktlig eller genom grov vårdslöshet), olämplig användning (användning för ändamål för vilka apparaten inte lämpar sig), okunnig användning (t.ex. utan att respektera i denna bruksanvisning givna anvisningar), osakkunnig montering, blixtnedslag, felaktig nätspänning. Denna uppräknning gör inte anspråk på att vara fullständig.
- Godkända garantianspråk kan inte medföra förlängning av garantiperioden eller påbörjande av en ny garantiperiod i den händelse apparaten ersatts med en ny.
- Inköpskvittot måste sparas som bevis för inköpsdatum.
- Verktyget, som inte får ha tagits isär, måste returneras till återförsäljaren i acceptabelt rengjort skick i sin ursprungliga formplastförpackning (om tillämpligt för produkten) tillsammans med inköpsbeviset.

Tillverkad för:

Tamforce Group, Finland Pakkalankuja 6, 01510 Vantaa (asiakaspalvelu@puuilo.fi)



ID 1014 0434

Penkkihiomakone

Bänkslipmaskin / Bench Grinder